



Bedienungsanweisung
HUSQVARNA AUTOMOWER®
520/550



DE, Deutsch

**Lesen Sie die Bedienungsanweisung sorgfältig durch und
machen Sie sich mit dem Inhalt vertraut, bevor Sie das Gerät
benutzen**

Inhalt

1 Einleitung	
1.1 Support.....	3
1.2 Gerätebeschreibung.....	3
1.3 Geräteübersicht.....	4
1.4 Symbole auf dem Gerät.....	5
1.5 Symbole in Automower® Connect.....	5
1.6 Symbole am Akku.....	6
1.7 Allgemeine Hinweise.....	6
1.8 Übersicht über die Struktur der Einstellungen in Automower® Connect (1).....	7
1.9 Übersicht über die Menüstruktur in Automower® Connect (2).....	8
1.10 Übersicht über die Struktur der Einstellungen in Automower® Connect (3) (Bluetooth® nur mit kurzer Reichweite).....	9
2 Sicherheit	
2.1 Sicherheitsinformationen.....	10
2.2 Sicherheitsdefinitionen.....	11
2.3 Sicherheitshinweise für den Betrieb.....	11
3 Installation	
3.1 Einführung – Installation.....	15
3.2 Hauptkomponenten für die Installation.....	15
3.3 Allgemeine Vorbereitungen.....	15
3.4 Vor der Installation der Kabel.....	15
3.5 Installation des Geräts.....	20
3.6 Positionieren des Kabels mit Haken.....	22
3.7 Unterirdisches Verlegen des Begrenzungskabels oder des Leitkabels.....	23
3.8 Verlängern des Begrenzungskabels oder des Leitkabels.....	23
3.9 Nach der Installation des Geräts.....	23
3.10 Automower® Connect.....	24
3.11 Einstellungen in Automower® Connect.....	25
4 Betrieb	
4.1 Hauptschalter.....	33
4.2 Start.....	33
4.3 Betriebsmodus – Start.....	33
4.4 Betriebsmodus – Parken.....	34
4.5 So stoppen Sie das Gerät.....	34
4.6 So schalten Sie des Geräts aus.....	34
4.7 So laden Sie den Akku.....	35
5 Wartung	
5.1 Einführung – Wartung.....	36
5.2 Reinigen des Geräts.....	36
5.3 Austausch der Klingen.....	37
5.4 Ersetzen der Radbürsten.....	37
5.5 Akku.....	38
5.6 Winterservice.....	38
6 Fehlerbehebung	
6.1 Einführung - Fehlersuche.....	39
6.2 Fehlermeldungen.....	39
6.3 Info-Meldungen.....	44
6.4 LED-Anzeigelampe an der Ladestation.....	46
6.5 LED-Anzeigelampe auf dem Gerät.....	47
6.6 Symptome.....	48
6.7 Unterbrechungen/Brüche im Schleifenkabel finden.....	49
7 Transport, Lagerung und Entsorgung	
7.1 Transport.....	52
7.2 Lagerung.....	52
7.3 Entsorgung.....	52
8 Technische Angaben	
8.1 Technische Daten.....	53
8.2 Eingetragene Marken.....	55
9 Gewährleistung	
9.1 Garantiebedingungen.....	56
10 EU-Konformitätserklärung	

1 Einleitung

Seriennummer:

Artikelnummer:

PIN-Code:

Die Seriennummer und die Artikelnummer befinden sich auf dem Typenschild und auf dem Karton des Geräts.

- Registrieren Sie Ihr Gerät unter www.husqvarna.com. Geben Sie die Seriennummer des Geräts, die Artikelnummer und das Kaufdatum ein, um Ihr Gerät zu registrieren.

1.1 Support

Wenden Sie sich an Ihren Husqvarna Servicehändler, um Support für das Gerät zu erhalten.

1.2 Gerätebeschreibung

Hinweis: Husqvarna aktualisiert regelmäßig das Erscheinungsbild und die Funktion der Geräte. Siehe *Support auf Seite 3*.

Das Gerät ist ein Mähroboter. Das Gerät ist akkubetrieben und schneidet das Gras automatisch. Die Mähphasen wechseln sich ständig mit Ladephasen ab. Das Bewegungsmuster ist zufällig, was bedeutet, dass der Rasen gleichmäßig und mit weniger Spuren gemäht wird. Das Begrenzungskabel und das Leitkabel steuern die Bewegungen des Geräts innerhalb des Arbeitsbereichs. Sensoren im Gerät erkennen, wenn es das Begrenzungskabel erreicht. Die Vorderseite des Geräts ragt vor dem Drehen immer etwas über das Begrenzungskabel hinaus. Wenn das Gerät auf ein Hindernis stößt oder sich dem Begrenzungskabel nähert, schlägt es eine neue Richtung ein.

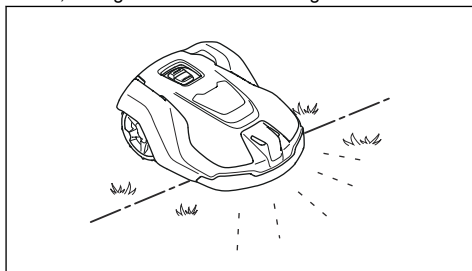

Der Anwender wählt die Einstellungen in der Automower® Connect-App. Die App zeigt die ausgewählten und möglichen Betriebseinstellungen und den Betriebsmodus des Geräts an.

1.2.1 Mähtechnik

Das Gerät ist emissionsfrei, einfach zu bedienen und spart Energie. Die Schnitttechnik verbessert die Grasqualität, daher kann der Einsatz von Düngern reduziert werden. Das Aufsammeln des Grasses ist nicht erforderlich.

1.2.2 Suchen der Ladestation

Das Gerät arbeitet, bis der Akkuladestand niedrig ist, und beginnt dann, zur Ladestation zu fahren. Das Gerät verfügt über 3 Methoden zum Finden der Ladestation. Siehe *Suchen der Ladestation auf Seite 27*.

1.2.3 Automower® Connect

Automower® Connect ist eine mobile Anwendung, die es ermöglicht, die Betriebseinstellungen per Fernzugriff vorzunehmen. Siehe *Automower® Connect (nur Bluetooth®) auf Seite 31*.

1.3 Geräteübersicht

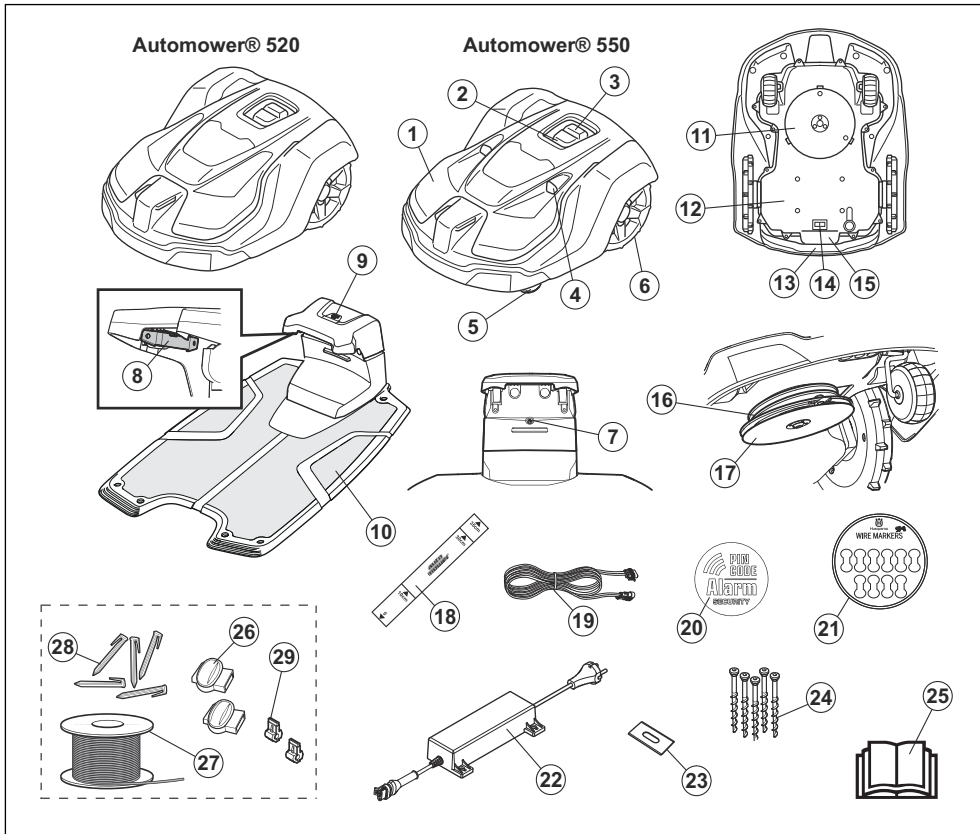

Die Nummern in der Abbildung stehen für Folgendes:

- | | |
|---|---|
| <ol style="list-style-type: none"> 1. Gehäuse 2. LED-Anzeigelampe des Geräts 3. STOP/START-Taste 4. Ultraschallsensoren 5. Vorderräder 6. Hinterräder 7. LED-Anzeigelampe der Ladestation 8. Ladekontakte 9. Park-Taste 10. Ladestation 11. Schneidsystem 12. Chassisgehäuse mit Elektronik, Akku und Motoren | <ol style="list-style-type: none"> 13. Handgriff 14. Hauptschalter 15. Typenschild (inkl. Geräteidentifikationscode) 16. Klingenteller 17. Gleitplatte 18. Lineal 19. Niederspannungskabel 20. Alarm-Aufkleber 21. Kabelmarkierungen 22. Netzteil ¹ 23. Zusätzliche Klingen 24. Schrauben zum Befestigen der Ladestation 25. Bedienungsanleitung und Kurzanleitung 26. Verbinder für das Schleifenkabel ² |
|---|---|

¹ Das Erscheinungsbild kann je nach Markt variieren

² Ist Teil des Installations-Kits, das separat erhältlich ist.

- 27. Schleifenkabel für Begrenzungs- und Leitkabel³
- 28. Haken⁴
- 29. Anschlussklemmen für Schleifenkabel⁵

1.4 Symbole auf dem Gerät

Diese Symbole befinden sich auf dem Gerät. Lesen Sie die entsprechenden Informationen dazu sorgfältig.



WARNUNG: Lesen Sie die Bedienungsanleitung, bevor Sie das Gerät in Betrieb nehmen.



WARNUNG: Deaktivieren Sie das Gerät, bevor Sie daran arbeiten oder es anheben.



WARNUNG: Halten Sie einen sicheren Abstand zum Gerät ein, wenn es in Betrieb ist. Halten Sie Hände und Füße von den rotierenden Klingen fern.



WARNUNG: Setzen oder stellen Sie sich nicht auf das Gerät. Halten Sie stets mit Ihren Händen und Füßen einen sicheren Abstand zum Gerät ein.

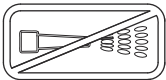

Reinigen Sie das Gerät weder mit einem Hochdruckreiniger noch unter fließendem Wasser.

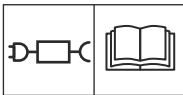

Verwenden Sie ein abnehmbares Netzteil wie auf dem Gerätetypenschild neben dem Symbol angegeben.



Dieses Gerät erfüllt die geltenden EU-Richtlinien.



Es ist nicht zulässig, dieses Gerät über den normalen Hausmüll zu entsorgen. Stellen Sie sicher, dass das Gerät in Übereinstimmung mit den örtlich geltenden Regelungen entsorgt wird.



Das Chassis enthält Bauteile, die empfindlich gegenüber elektrostatischer Entladung (Electrostatic Discharge = ESD) sind. Das Chassis muss fachmännisch neu versiegelt werden. Aus diesen Gründen sollte das Chassis ausschließlich von autorisierten Servicetechnikern geöffnet werden. Eine beschädigte Versiegelung kann zu teilweisem oder vollständigem Erlöschen der Garantie führen.



Das Niederspannungskabel darf weder gekürzt, verlängert noch gespleißt werden.

Verwenden Sie keinen Trimmer in der Nähe des Niederspannungskabels. Gehen Sie beim Trimmen von Kanten, in deren Nähe sich die Kabel befinden, vorsichtig vor.

1.5 Symbole in Automower® Connect



Das Zeitplanmenü wird verwendet, um festzulegen, wann das Gerät den Rasen mäht.



Im Schnitthöhenmenü kann die Schnitthöhe des Geräts eingestellt werden.



Das Betriebsmenü dient zur manuellen Einstellung des Betriebs.



Das Installationsmenü dient zur manuellen Einstellung der Installation.



Das Zubehörmenu dient zur Einstellung des Zubehörs.



Das Einstellungs-menü dient zum Festlegen der allgemeinen Geräteeinstellungen. (Nur für Bluetooth® mit kurzer Reichweite)

³ Siehe Anmerkung 2

⁴ Siehe Anmerkung 2

⁵ Siehe Anmerkung 2



Im Sicherheitsmenü kann der Bediener aus 3 Sicherheitsstufen auswählen. (Nur für Bluetooth® mit kurzer Reichweite)



Über Automower® Connect aktiviert und deaktiviert der Bediener das Automower® Connect Modul auf dem Gerät. (Nur für Bluetooth® mit kurzer Reichweite)

1.6 Symbole am Akku



WARNUNG: Lithium-Ionen-Akkus können explodieren oder Feuer verursachen, wenn sie zerlegt, kurzgeschlossen oder grob behandelt werden. Setzen Sie den Akku nicht Wasser, Feuer oder hohen Temperaturen aus.



Lesen Sie die Gebrauchsanweisung.



Werfen Sie den Akku nicht ins Feuer, und setzen Sie ihn keiner Wärmequelle aus.



Tauchen Sie den Akku nicht in Wasser.

1.7 Allgemeine Hinweise

Um das Lesen der Bedienungsanleitung zu erleichtern, wird der Text folgendermaßen dargestellt:

- *Kursiv* gedruckter Text ist entweder in der Automower® Connect-App oder es sind Verweise auf einen anderen Abschnitt in der Betriebsanleitung.
- **Fett** gedruckter Text steht für die Tasten am Gerät oder in Automower® Connect.

1.8 Übersicht über die Struktur der Einstellungen in Automower® Connect (1)

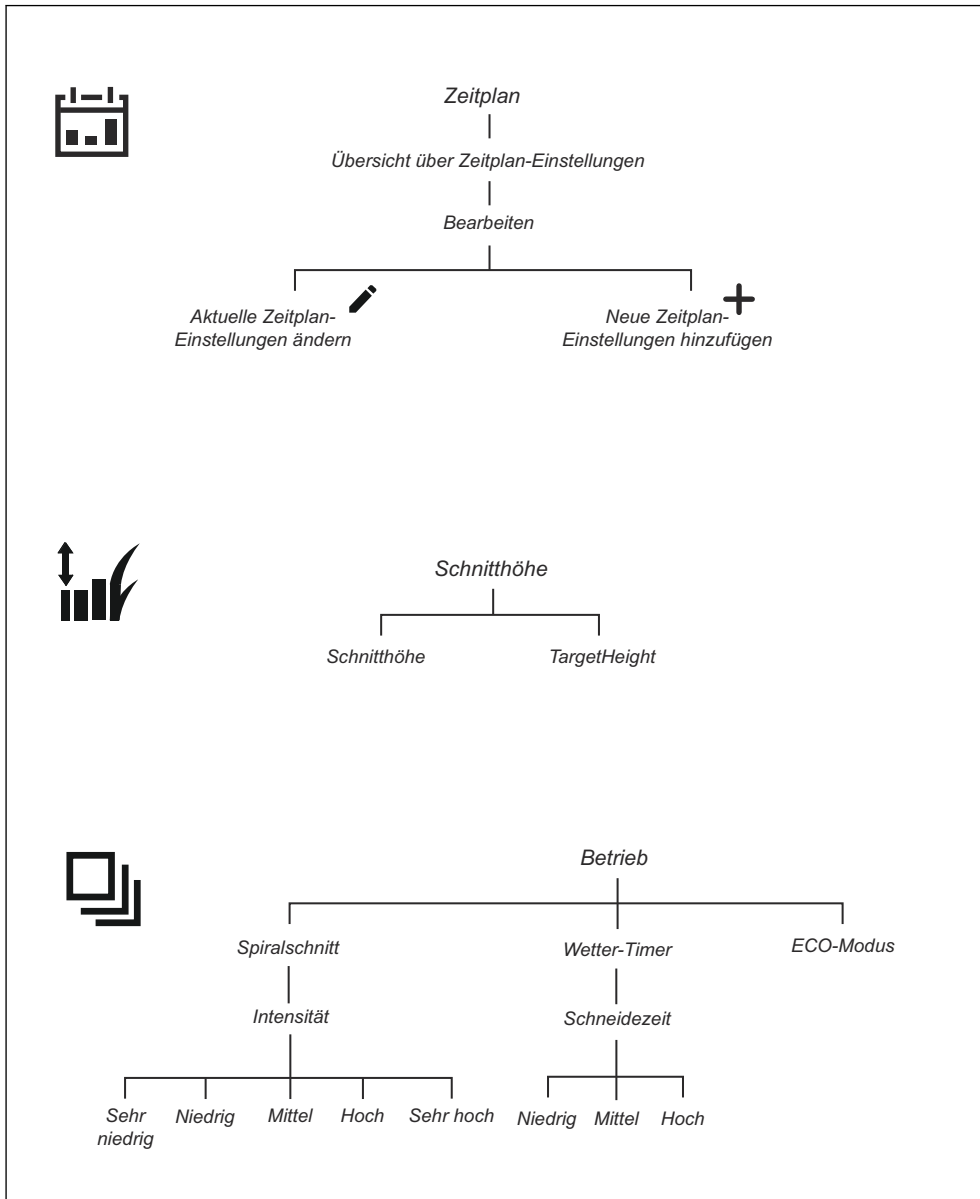

1.9 Übersicht über die Menüstruktur in Automower® Connect (2)

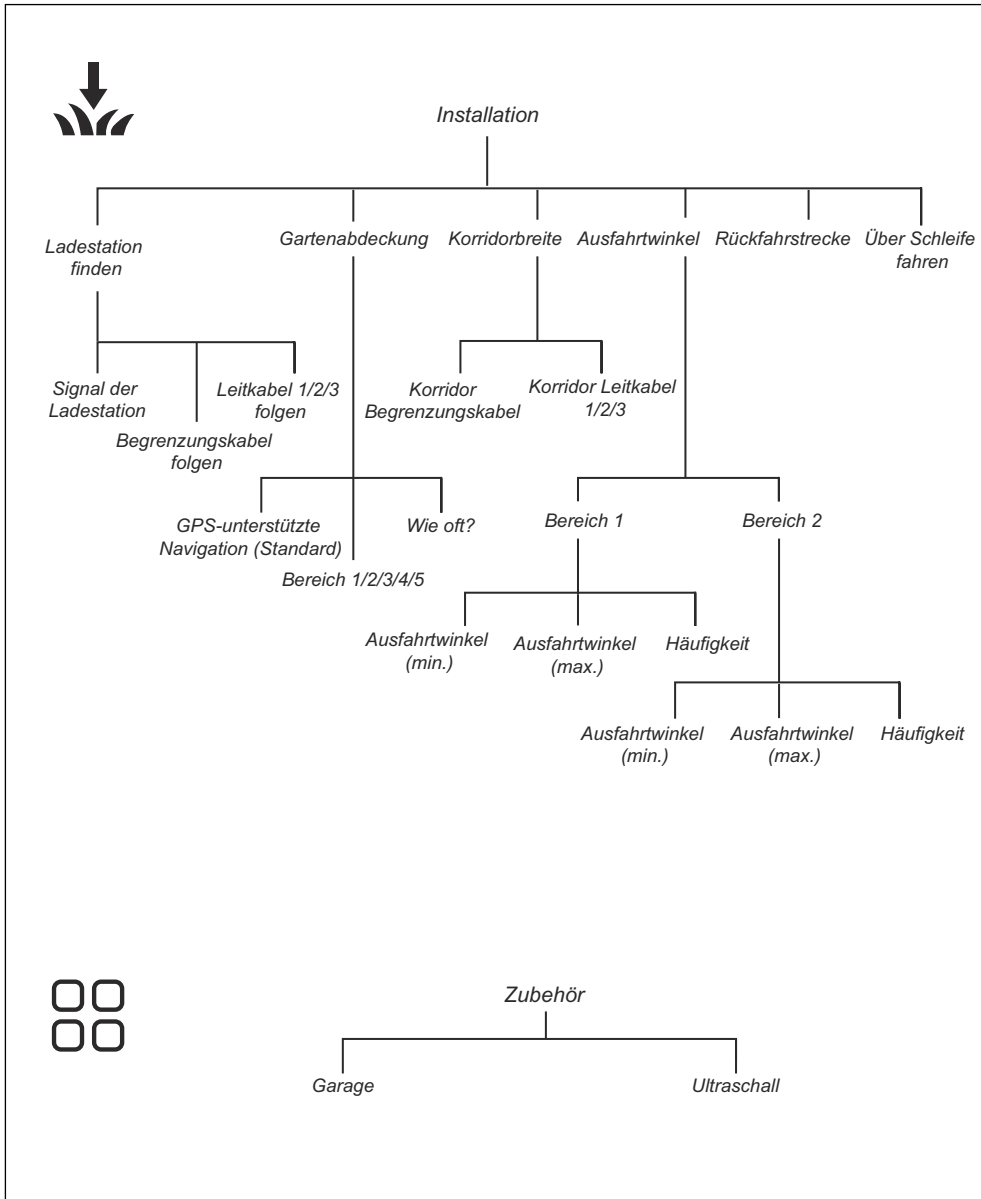

1.10 Übersicht über die Struktur der Einstellungen in Automower® Connect (3) (Bluetooth® nur mit kurzer Reichweite)

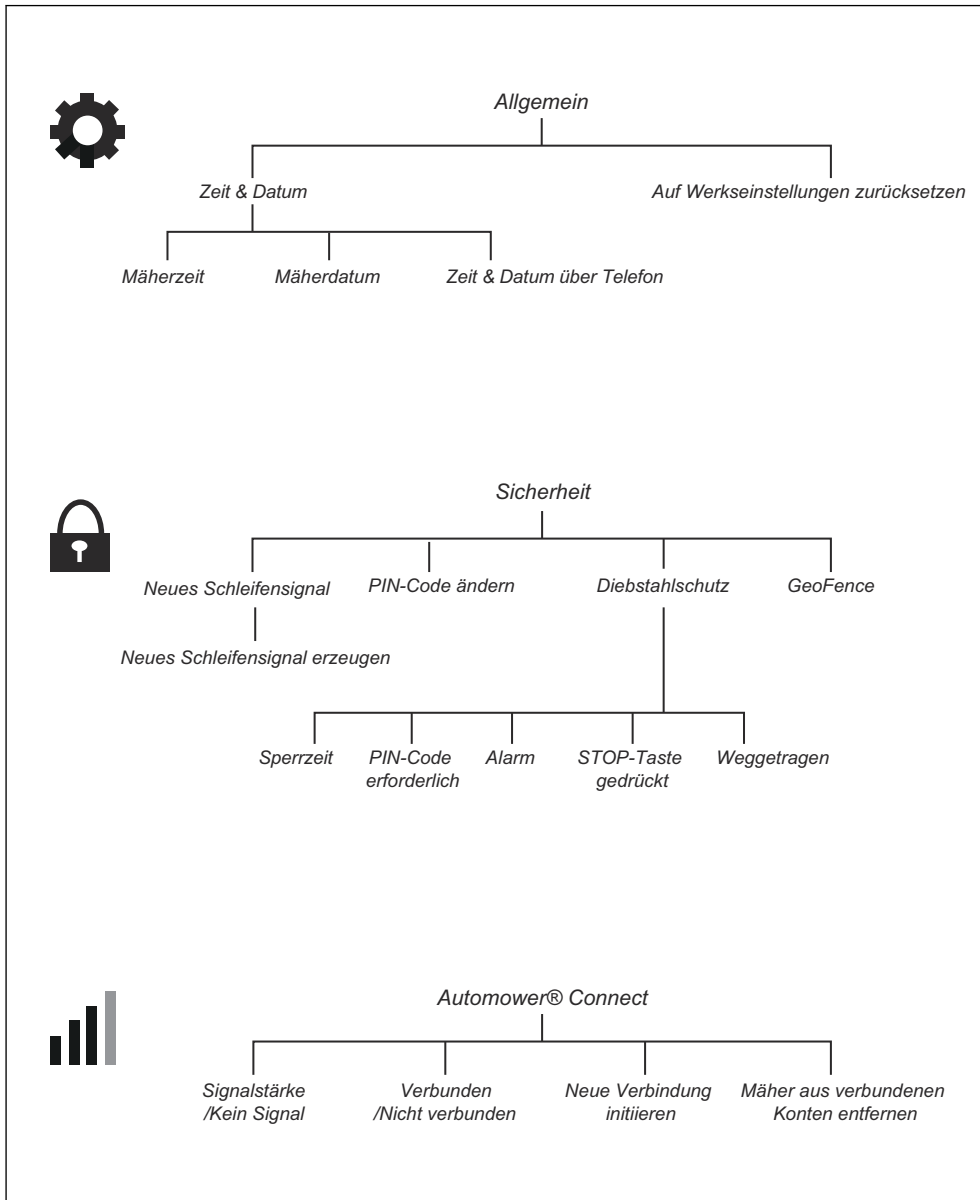

2.1 Sicherheitsinformationen

2.1.1 WICHTIG. VOR GEBRAUCH SORGFÄLTIG DURCHLESEN. ZUM SPÄTEREN NACHSCHLAGEN AUFBEWAHREN

Der Bediener ist für Unfälle und Gefahren verantwortlich, die anderen Personen oder an deren Eigentum entstehen.

Der Gebrauch des Geräts durch Personen (einschließlich Kindern), die über eingeschränkte körperliche, sensorische oder geistige Fähigkeiten verfügen (und somit kein sicherer Umgang mit dem Gerät gewährleistet werden kann) oder denen es an der erforderlichen Erfahrung und Kenntnis mangelt, ist untersagt, sofern sie nicht von einer für ihre Sicherheit verantwortlichen Person bei der Arbeit überwacht oder im Gebrauch des Geräts zuvor geschult wurden.

Dieses Gerät kann von Kindern ab 8 Jahren sowie von Personen mit eingeschränkten physischen, sensorischen oder psychischen Fähigkeiten bzw. Personen ohne jegliche Erfahrung oder Kenntnisse verwendet werden, wenn sie beaufsichtigt werden oder ihnen die sichere Verwendung des Geräts ausführlich erklärt wurde und sie sich der Gefahren bewusst sind. Unter Umständen gelten gesetzlich vorgeschriebene Altersbeschränkungen für den Bediener. Reinigung und Wartung dürfen von Kindern nicht ohne Aufsicht durchgeführt werden.

Schließen Sie das Netzteil niemals an eine Steckdose an, wenn Stecker oder Kabel beschädigt sind. Abgenutzte oder beschädigte Kabel erhöhen das Risiko für elektrische Schläge.

Laden Sie die Akkus nur in der mitgelieferten Ladestation auf. Eine inkorrekte Verwendung kann zu elektrischen Schlägen, Überhitzung oder Austreten von ätzender Flüssigkeit aus dem Akku führen. Spülen Sie bei Austritt von Elektrolyt mit Wasser/

Neutralisationsmittel. Suchen Sie bei Kontakt mit den Augen umgehend einen Arzt auf.

Verwenden Sie nur vom Hersteller empfohlene Originalakkus. Die Gerätesicherheit kann nur bei der Verwendung von Originalakkus gewährleistet werden. Verwenden Sie keine nicht wiederaufladbaren Akkus.

Das Gerät muss bei der Akkuentnahme vom Stromnetz getrennt sein.



WARNUNG: Das Gerät kann bei unsachgemäßem Gebrauch eine Gefahr darstellen.



WARNUNG: Suchen Sie im Falle einer Verletzung oder eines Unfalls einen Arzt auf.



WARNUNG: Benutzen Sie das Gerät nicht, wenn sich Personen, insbesondere Kinder oder Tiere, im Arbeitsbereich aufhalten.

2.2 Sicherheitsdefinitionen

Warnungen, Vorsichtsmaßnahmen und Hinweise werden verwendet, um auf besonders wichtige Teile der Bedienungsanleitung hinzuweisen.



WARNUNG: Wird verwendet, wenn bei Nichtbeachtung der Anweisungen in diesem Handbuch die Gefahr von Verletzung oder Tod des Bedieners oder anderer Personen besteht.



WARNUNG: Halten Sie Hände und Füße von den rotierenden Klingen fern. Achten Sie bei eingeschaltetem Gerät stets auf einen sicheren Abstand zum Gerät.



ACHTUNG: Wird verwendet, wenn bei Nichtbeachtung der Anweisungen in diesem Handbuch die Gefahr von Schäden am Gerät, an anderen Materialien oder in der Umgebung besteht.

Hinweis: Für weitere Informationen, die in bestimmten Situationen nötig sind.

2.3 Sicherheitshinweise für den Betrieb

2.3.1 Verwendung

- Das Gerät darf nur mit der vom Hersteller empfohlenen Ausstattung verwendet werden. Alle anderen Verwendungsarten sind nicht zulässig. Die Anweisungen des Herstellers hinsichtlich Betrieb/Wartung sind genau einzuhalten.

- Das Gerät darf nur von Personen betrieben, gewartet und repariert werden, die mit dessen speziellen Eigenschaften und den beim Gebrauch einzuhaltenden Sicherheitsvorschriften bestens vertraut sind. Lesen Sie die Betriebsanleitung sorgfältig durch, und machen Sie sich mit dem Inhalt vertraut, bevor Sie das Gerät benutzen.
- Es ist nicht gestattet, das Originaldesign des Geräts zu verändern. Alle diesbezüglichen Veränderungen erfolgen auf eigene Gefahr.
- Bei Nutzung des Geräts im öffentlichen Bereich müssen Warnschilder um den Arbeitsbereich angebracht werden. Diese Schilder müssen mit folgendem Text versehen sein: **Warnung! Automatischer Rasenmäher! Halten Sie Abstand von der Maschine! Kinder müssen beaufsichtigt werden!**

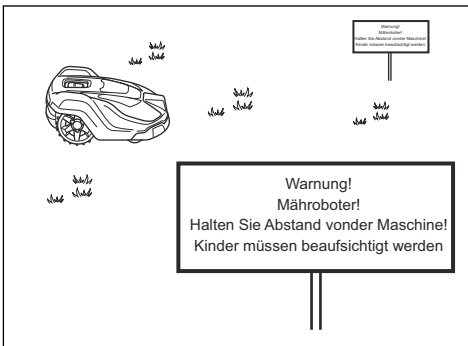

- Verwenden Sie den Parkmodus, siehe *Betriebsmodus – Parken auf Seite 34*, oder schalten Sie das Gerät aus, wenn sich Personen, insbesondere Kinder oder Tiere im Arbeitsbereich befinden. Siehe *So schalten Sie des Geräts aus auf Seite 34*. Es wird empfohlen, für das Gerät Betriebszeiten zu programmieren, in denen der Arbeitsbereich frei ist. Beachten Sie, dass bestimmte Tiere, z. B. Igel, nachtaktiv sind. Sie können möglicherweise durch das Gerät verletzt werden. Siehe *Zeitplan auf Seite 25*.
- Installieren Sie die Ladestation einschließlich Zubehör nicht an einer Stelle, die sich unterhalb oder in einer Entfernung von 60cm/24 Zoll oder weniger von brennbarem Material befindet. Installieren Sie das Netzteil nicht in leicht entflammbarer Umgebung. Im Falle einer Fehlfunktion kann es zu einer Erhitzung der Ladestation und des Netzteils kommen, was eine potenzielle Brandgefahr zur Folge haben kann.
- Stellen Sie sicher, dass sich keine Fremdkörper wie Steine, Äste, Werkzeug oder Spielzeug auf dem Rasen befinden. Die Klingen können beim Zusammenstoß mit Fremdkörpern beschädigt werden. Schalten Sie das Gerät immer aus, bevor Sie eine Verstopfung entfernen. Prüfen Sie das Gerät auf Schäden, bevor Sie es wieder in Betrieb

nehmen. Siehe *So schalten Sie des Geräts aus auf Seite 34*.

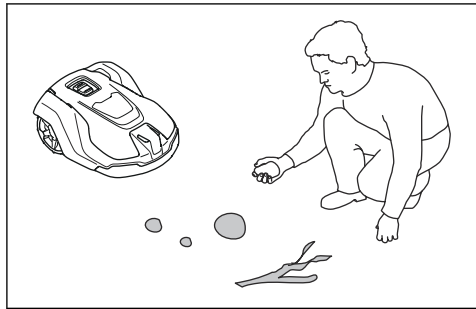

- Falls das Gerät beginnt, ungewöhnlich zu vibrieren. Schalten Sie das Gerät immer aus, und prüfen Sie es auf Schäden, bevor Sie es wieder in Betrieb nehmen. Siehe *So schalten Sie des Geräts aus auf Seite 34*.
- Schalten Sie das Gerät gemäß den Anweisungen ein. Achten Sie bei eingeschaltetem Gerät darauf, dass sich Ihre Hände und Füße nicht in der Nähe der rotierenden Klingen befinden. Halten Sie Ihre Hände und Füße von der Unterseite des Geräts fern.
- Berühren Sie niemals bewegliche gefährliche Bauteile, wie z. B. den Klingenteller, bevor diese vollständig zum Stillstand gekommen sind.
- Heben Sie das Gerät nicht hoch, und tragen Sie es nicht herum, wenn es eingeschaltet ist.
- Das Gerät darf nicht mit Personen oder anderen Lebewesen kollidieren. Wenn eine Person oder ein anderes Lebewesen in den Fahrweg des Geräts gelangt, muss das Gerät sofort angehalten werden. Siehe *So stoppen Sie das Gerät auf Seite 34*.
- Legen Sie keine Gegenstände auf Gehäuse oder Ladestation des Geräts.
- Das Gerät darf nicht mit beschädigtem Schutz, Klingenteller oder Gehäuse betrieben werden. Darüber hinaus darf es auch nicht mit beschädigten Klingen, Schrauben oder Kabeln betrieben werden. Schließen Sie keine beschädigten Kabel an, und berühren Sie diese nicht, bevor sie von der Stromversorgung getrennt wurden.
- Verwenden Sie das Gerät nicht, wenn die **STOP**-Taste nicht funktioniert.
- Schalten Sie das Gerät bei Nichtgebrauch immer aus. Das Gerät kann nur gestartet werden, wenn der korrekte PIN-Code eingegeben wurde.
- Das Gerät darf nicht gleichzeitig mit einem Rasensprenger eingesetzt werden. Benutzen Sie die *Zeitplan*-Funktion, damit Rasensprenger und Gerät nicht gleichzeitig in Betrieb sind. Siehe *Zeitplan auf Seite 25*.

- Husqvarna übernimmt keine Garantie für die vollständige Kompatibilität zwischen dem Gerät und anderen kabellosen Systemen wie Fernbedienungen, Funksendern, Hörgeräte-Schleifen, im Boden verlegten elektrischen Umzäunungen von Viehweiden o. ä.
- Der integrierte Alarm ist sehr laut. Seien Sie vorsichtig, insbesondere wenn das Gerät im Innenbereich verwendet wird.
- Metallische Gegenstände im Boden (z. B. Stahlbeton oder Anti-Maulwurfnetze) können zum Anhalten des Mähers führen. Die metallischen Gegenstände können eine Interferenz mit dem Schleifensignal verursachen, was zum Anhalten des Mähers führen kann.
- Die Betriebs- und Lagerungstemperatur beträgt 0-50 °C/32-122 °F. Der Temperaturbereich für das Aufladen ist 0-45 °C/32-113 °F. Bei zu hohen Temperaturen kann es zu Beschädigungen am Gerät kommen.

2.3.2 Sicherheit im Umgang mit Akkus



WARNUNG: Lithium-Ionen-Akkus können explodieren oder Feuer verursachen, wenn sie demontiert, kurzgeschlossen oder Wasser, Feuer oder hohen Temperaturen ausgesetzt werden. Gehen Sie vorsichtig vor, öffnen Sie den Akku nicht und setzen Sie ihn keinen elektrischen/mechanischen Belastungen aus. Vermeiden Sie die Lagerung der Batterien bei direkter Sonneneinstrahlung.

Weitere Informationen zum Akku finden Sie unter:
Technische Angaben auf Seite 53

2.3.3 So heben und bewegen Sie das Gerät



WARNUNG: Das Gerät muss ausgeschaltet werden, bevor es angehoben wird. Das Gerät ist deaktiviert, wenn sich der **Hauptschalter** in der Position 0 befindet.



ACHTUNG: Heben Sie das Gerät nicht hoch, wenn es sich in der Ladestation befindet. Dadurch können die Ladestation und/oder das Gerät beschädigt werden. Drücken Sie auf die **STOP**-Taste, und ziehen Sie das Gerät aus der Ladestation, bevor Sie es anheben.

So bewegen Sie das Gerät innerhalb/außerhalb des Arbeitsbereichs sicher:

1. Drücken Sie die **STOP**-Taste, um das Gerät anzuhalten.

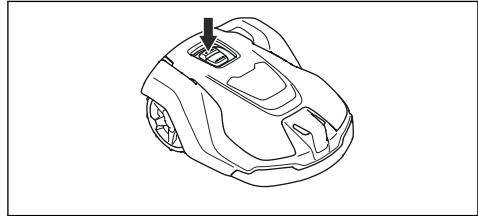

2. Stellen Sie den Hauptschalter auf Position 0.

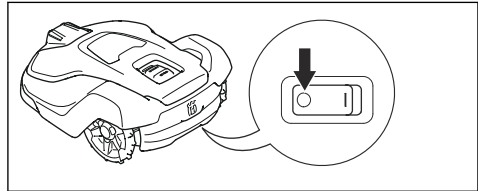

3. Halten Sie dabei das Gerät stets so, dass der Klingenteller von Ihrem Körper entfernt ist.



2.3.4 Wartung



WARNUNG: Wenn das Gerät umgedreht wird, muss sich der Hauptschalter immer in der Position 0 befinden.

Der Hauptschalter muss sich vor Beginn aller Arbeiten am Chassis des Mähers, wie Reinigung oder Austauschen der Klingen, in Stellung 0 befinden.

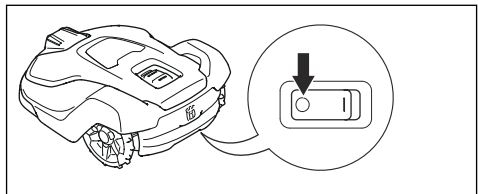



ACHTUNG: Reinigen Sie das Produkt weder mit einem Hochdruckreiniger noch unter fließendem Wasser. Verwenden Sie keine Lösungsmittel zur Reinigung.



ACHTUNG: Ziehen Sie den Stecker, um die Ladestation vor dem Durchführen von Reinigungs- oder Wartungsarbeiten der Ladestation oder des Schleifenkabels zu trennen.

Überprüfen Sie das Gerät jede Woche und tauschen Sie beschädigte oder verschlissene Teile aus. Siehe *Wartung auf Seite 36*.

2.3.5 Bei Gewitter

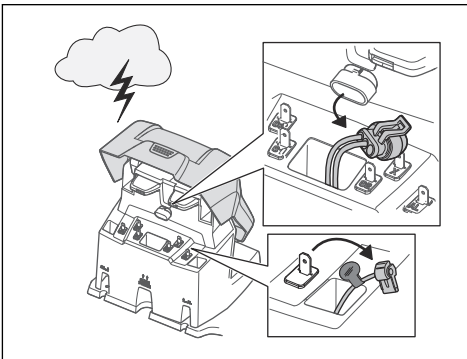

Um das Risiko der Beschädigung von Komponenten im Gerät und der Ladestation zu verringern, empfehlen wir, bei Gewittergefahr alle Verbindungen zur Ladestation (Netzteil, Begrenzungskabel und Leitkabel) zu trennen.

1. Markieren Sie die Kabel zur Vereinfachung des Wiederanschlusses. Die Anschlüsse der Ladestation sind mit „AR“, „AL“ und „G1/G2/G3“ gekennzeichnet.
2. Trennen Sie alle angeschlossenen Kabel und das Netzteil.
3. Schließen Sie alle Kabel und das Netzteil wieder an, wenn die Gewittergefahr vorbei ist. Es ist wichtig, dass jedes Kabel wieder an der richtigen Stelle angeschlossen wird.

3 Installation

3.1 Einführung – Installation



WARNUNG: Lesen Sie vor der Installation des Geräts das Kapitel über Sicherheit, und machen Sie sich damit vertraut.



ACHTUNG: Verwenden Sie Originalersatzteile und Originalinstallationsmaterial.

Hinweis: Weitere Informationen zur Installation finden Sie unter www.husqvarna.com.

Automower® 550 verfügt über die Automower® Club Solution, bei der Sie 2 oder 3 Geräte in der gleichen Installation verwenden können, siehe *Automower® Club Solution auf Seite 20*.

3.2 Hauptkomponenten für die Installation

Die Installation betrifft die folgenden Komponenten:

- Einen Mähroboter, der den Rasen automatisch mäht.
- Eine Ladestation mit 3 Funktionen:
 - Senden von Steuersignalen entlang des Begrenzungskabels.
 - Senden von Steuersignalen entlang des Leitkabels, sodass das Gerät dem Leitkabel auch zu bestimmten weiter entfernten Bereichen im Garten folgen und seinen Weg zurück zur Ladestation finden kann.
 - Aufladen des Geräts.
- Ein Netzteil, das zwischen der Ladestation und einer 100-240-V-Steckdose angeschlossen wird.
- Das Schleifenkabel wird um den Arbeitsbereich herum verlegt und um Objekte oder Pflanzen herum, die vor dem Mähroboter geschützt werden müssen. Das Schleifenkabel wird sowohl als Begrenzungskabel als auch als Leitkabel verwendet.

3.3 Allgemeine Vorbereitungen



ACHTUNG: Löcher mit Wasser auf dem Rasen können zu Schäden am Gerät führen.

Hinweis: Lesen Sie das Installations-Kapitel, bevor Sie mit der Installation beginnen. Die Qualität der Installation ist dafür entscheidend, wie gut der Mähroboter funktioniert. Es ist deshalb sehr wichtig, die Installation sorgfältig zu planen.

- Erstellen Sie eine Skizze des Arbeitsbereichs und beziehen Sie alle Hindernisse ein. Dadurch lässt sich einfacher erkennen, wie Ladestation, Begrenzungskabel und Leitkabel am besten zu verlegen sind.
- Markieren Sie auf der Skizze, wohin Sie die Ladestation, das Begrenzungskabel und das Leitkabel positionieren möchten.
- Markieren Sie auf der Skizze, wo das Leitkabel mit dem Begrenzungskabel verbunden sein soll. Siehe *Installieren des Leitkabels auf Seite 22*.
- Füllen Sie Senken im Rasen.
- Mähen Sie den Rasen, bevor Sie das Gerät installieren. Stellen Sie sicher, dass das Gras maximal 10 cm/4 in. hoch ist.

Hinweis: In den ersten Wochen nach der Installation kann der wahrgenommene Geräuschpegel beim Schneiden von Gras womöglich höher sein als erwartet. Wenn das Gerät eine Zeitlang Gras geschnitten hat, ist der wahrgenommene Geräuschpegel deutlich niedriger.

3.4 Vor der Installation der Kabel

Sie können die Kabel mit Haken befestigen oder unterirdisch verlegen. Sie können beide Verfahren für denselben Arbeitsbereich verwenden.



ACHTUNG: Wenn Sie einen Vertikutierer im Arbeitsbereich verwenden, vergraben Sie das Begrenzungskabel und das Leitkabel, um Schäden zu vermeiden.

3.4.1 So finden Sie die richtige Position für die Ladestation

- Vor der Ladestation müssen mindestens 2 m/7 ft. frei bleiben. Siehe *So finden Sie die richtige Position für das Leitkabel auf Seite 19*.
- Rechts und links von der Mitte der Ladestation müssen mindestens 150 cm/60 Zoll frei bleiben.
- Stellen Sie die Ladestation in der Nähe einer Steckdose auf.
- Stellen Sie die Ladestation auf einer ebenen Fläche auf.
- Die Grundplatte der Ladestation darf nicht verbogen werden.

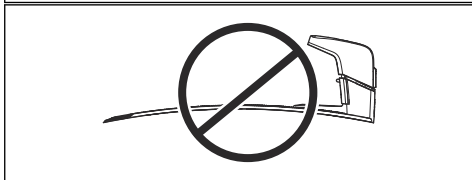
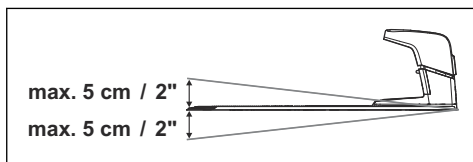

- Wenn der Arbeitsbereich zwei Teile hat, die durch einen steilen Hang getrennt sind, empfehlen wir, die Ladestation im unteren Bereich aufzustellen.
- Stellen Sie die Ladestation in einem Bereich mit Sonnenschutz auf.
- Wenn die Ladestation auf einer Insel installiert werden soll, stellen Sie sicher, dass das Leitkabel mit der Insel verbunden ist. Siehe *Erstellen einer Insel auf Seite 18*.

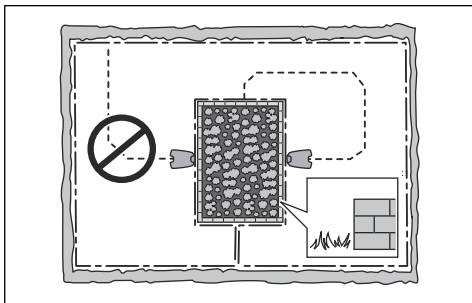

3.4.2 Finden der richtigen Position für das Netzteil



WARNUNG: Kürzen oder verlängern Sie nicht das Niederspannungskabel. Es besteht die Gefahr eines Stromschlags.



ACHTUNG: Stellen Sie sicher, dass die Klingen des Geräts das Niederspannungskabel nicht zerschneiden.



ACHTUNG: Verlegen Sie das Niederspannungskabel nicht zusammengerollt oder unter der Ladestationplatte. Durch Zusammenrollen kann es zu Interferenzen mit dem Signal von der Ladestation kommen.

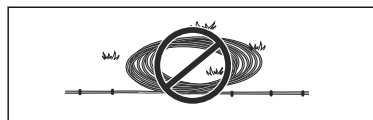

- Stellen Sie das Netzteil in einem Bereich mit einem Dach und Schutz vor Sonne und Regen auf.
- Stellen Sie das Netzteil in einem Bereich mit guter Luftzirkulation auf.
- Verwenden Sie einen Fehlerstromschutzschalter (FI) mit einem Auslösestrom von maximal 30 mA, wenn Sie das Netzteil an die Steckdose anschließen.

Niederspannungskabel unterschiedlicher Längen sind als Zubehör erhältlich.

3.4.3 So finden Sie die richtige Position für das Begrenzungskabel



ACHTUNG: Es muss eine Barriere von mindestens 15 cm/6 Zoll Höhe zwischen Begrenzungskabel und Gewässer, Hängen, Böschungen oder öffentlichen Straßen vorhanden sein. So werden Schäden am Gerät verhindert.



ACHTUNG: Nehmen Sie das Gerät nicht auf Kies in Betrieb.



ACHTUNG: Vermeiden Sie bei der Installation des Begrenzungskabels spitze Winkel.



ACHTUNG: Um einen ordnungsgemäßen Betrieb ohne Lärm zu erzielen, grenzen Sie alle Hindernisse wie Bäume, Wurzeln und Steine ab.

Das Begrenzungskabel muss als Schleife um den Arbeitsbereich verlegt werden. Sensoren im Gerät erkennen, wenn sich das Gerät dem Begrenzungskabel nähert. Das Gerät wählt dann eine andere Richtung. Alle Teile des Arbeitsbereichs dürfen maximal 35 m/115 ft. vom Begrenzungskabel entfernt sein.

Um das Verbinden von Leitkabel und Begrenzungskabel zu erleichtern, wird empfohlen, an der Stelle, an der das Leitkabel angeschlossen werden soll, eine Schlaufe zu machen. Stellen Sie die Schlaufe mit ca. 20 cm/8 Zoll des Begrenzungskabels her.

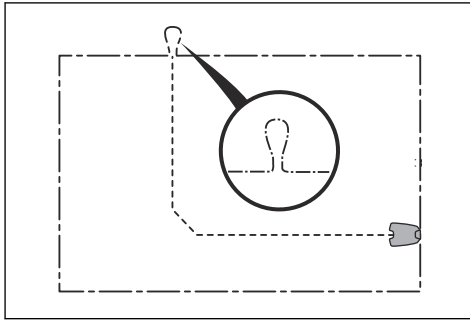

Hinweis: Erstellen Sie eine Skizze des Arbeitsbereichs, bevor Sie das Begrenzungskabel und das Leitkabel installieren.

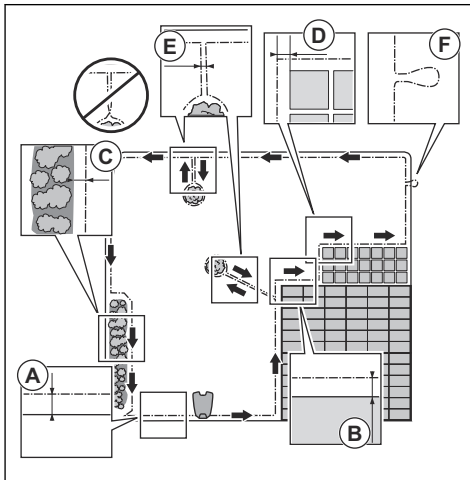

- Verlegen Sie das Begrenzungskabel komplett um den Arbeitsbereich (A) herum. Passen Sie die Abstände zwischen dem Begrenzungskabel und Hindernissen an.
- Verlegen Sie das Begrenzungskabel mit einem Abstand von 35 cm/14 Zoll (B) zu einem Hindernis, das mehr als 5 cm/2 Zoll hoch ist.

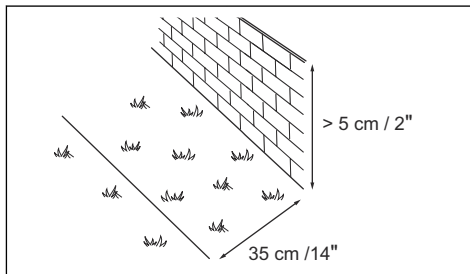

- Verlegen Sie das Begrenzungskabel mit einem Abstand von 30 cm/12 Zoll (C) zu einem Hindernis, das 1-5 cm/0.4-2 Zoll hoch ist.

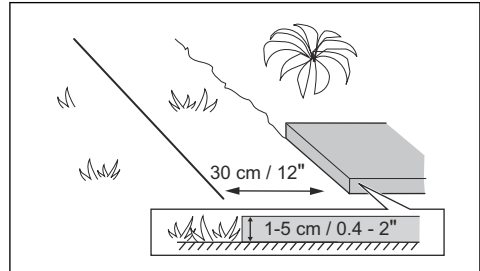

- Verlegen Sie das Begrenzungskabel mit einem Abstand von 10 cm/4 Zoll (D) zu einem Hindernis, das weniger als 1 cm/0.4 Zoll hoch ist.

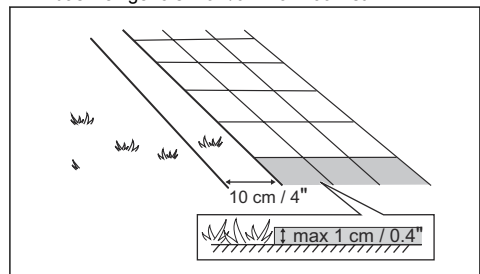

- Wenn es einen Weg mit Steinpflaster auf der gleichen Höhe mit dem Rasen gibt, verlegen Sie das Begrenzungskabel unter dem Steinpflaster.

Hinweis: Wenn das Steinpflaster mindestens 30 cm/12 Zoll breit ist, verwenden Sie die Werkseinstellung der Funktion *Über Schleife fahren* zum Mähen des Rasens neben dem Steinpflaster. Siehe *Über Schleife fahren auf Seite 30*.

- Wenn Sie eine Insel erstellen, verlegen Sie das Begrenzungskabel, das zu der Insel und von ihr weg verläuft, eng beieinander (E). Befestigen Sie die Kabel mit demselben Haken. Siehe *Erstellen einer Insel auf Seite 18*.
- Machen Sie eine Schlaufe (F), wo das Leitkabel mit dem Begrenzungskabel verbunden werden soll.

3.4.3.1 Verlegen des Begrenzungskabels an einem Abhang

Das Gerät kann an Abhängen mit 45% Gefälle betrieben werden. Abhänge, die zu steil sind, müssen durch das Begrenzungskabel ausgegrenzt werden. Das Gefälle (%) wird als Höhe pro m berechnet. Beispiel: 10 cm/100 cm = 10%.

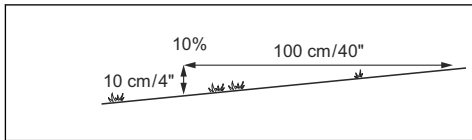

- Für Abhänge mit einer Neigung von mehr als 45% im Arbeitsbereich, begrenzen Sie den Hang mit dem Begrenzungskabel.
- Für Abhänge mit einer Neigung von mehr als 15% entlang der Außenkante des Rasens verlegen Sie das Begrenzungskabel 20 cm/8 Zoll (A) von der Kante entfernt.
- Für Abhänge neben öffentlichen Straßen platzieren Sie eine Begrenzung von mindestens 15 cm/6 Zoll entlang der Außenkante des Hangs. Sie können eine Wand oder einen Zaun als Begrenzung verwenden.

3.4.3.2 Passagen

Eine Passage ist ein Abschnitt, der zwei Arbeitsbereiche miteinander verbindet und ein Begrenzungskabel auf jeder Seite aufweist. Der Abstand zwischen dem Begrenzungskabel auf jeder Seite in der Passage muss mindestens 60 cm/24 Zoll betragen.

Hinweis: Wenn eine Passage enger als 2 m/6.5 ft. ist, installieren Sie ein Leitkabel durch die Passage.

Der Mindestabstand zwischen Leitkabel und Begrenzungskabel beträgt 30 cm/12 Zoll. Wenn Sie in Richtung der Ladestation blicken, fährt das Gerät immer links vom Leitkabel. Es wird empfohlen, möglichst viel freie Fläche links vom Leitkabel (A) einzuplanen.

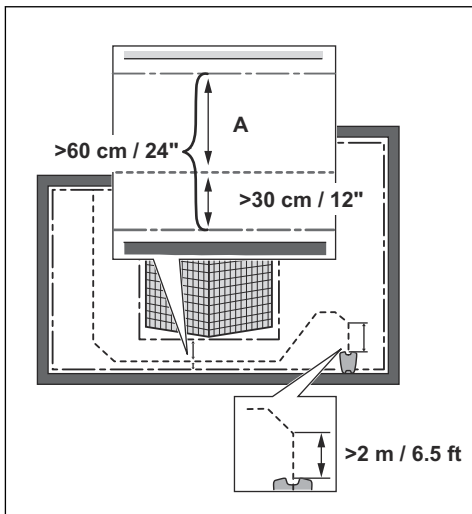

3.4.3.3 Erstellen einer Insel



ACHTUNG: Überkreuzen Sie keinen Abschnitt des Begrenzungskabels mit einem anderen. Die Abschnitte des Begrenzungskabels müssen parallel liegen.



ACHTUNG: Verlegen Sie das Leitkabel nicht über das Begrenzungskabel.



ACHTUNG: Isolieren oder entfernen Sie Hindernisse, die weniger als 15 cm/ 5.9 Zoll hoch sind. Isolieren oder entfernen Sie Hindernisse, die sich leicht neigen, z. B. Steine, Bäume oder Wurzeln. So werden Schäden an den Klingen des Geräts vermieden.

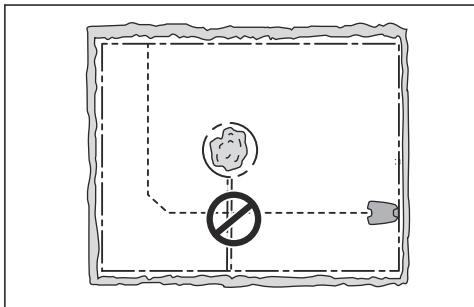

Um eine Insel zu erstellen, isolieren Sie Bereiche im Arbeitsbereich mit dem Begrenzungskabel. Wir empfehlen, alle festen Objekte im Arbeitsbereich zu isolieren.

Einige Hindernisse sind unempfindlich gegenüber Stößen, z. B. Bäume oder Büsche, die über 15 cm/ 5.9 Zoll hoch sind. Das Gerät kollidiert mit dem Hindernis und wählt dann eine neue Richtung.

- Verlegen Sie das Begrenzungskabel zu und um ein Hindernis herum, um eine Insel zu erstellen.
- Verlegen Sie die beiden Abschnitte des Begrenzungskabels, die zu und von der Insel weg verlaufen, nahe beieinander. So kann das Gerät über das Kabel fahren.
- Befestigen Sie die zwei Abschnitte des Begrenzungskabels an demselben Haken.

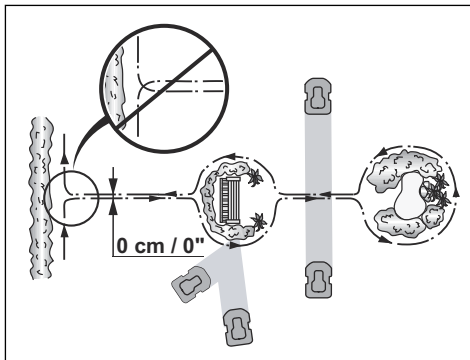

3.4.3.4 Erstellen eines Nebenbereichs

Erstellen Sie einen Nebenbereich (B), wenn der Arbeitsbereich zwei Bereiche hat, die nicht über eine Passage miteinander verbunden sind. Der Arbeitsbereich mit der Ladestation ist der Hauptbereich (A).

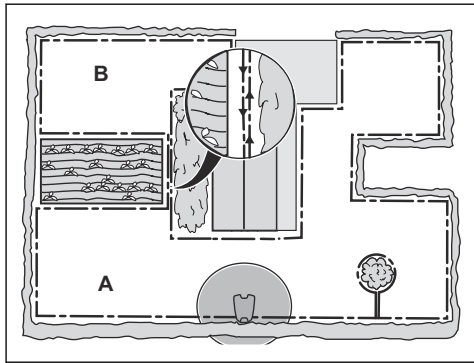

Hinweis: Das Gerät muss manuell zwischen dem Hauptbereich und dem Nebenbereich bewegt werden.

- Verlegen Sie das Begrenzungskabel um den Nebenbereich (B) herum, um eine Insel zu erstellen. Siehe *Erstellen einer Insel auf Seite 18*.

Hinweis: Das Begrenzungskabel muss als Schleife um den gesamten Arbeitsbereich (A + B) verlegt werden.

Hinweis: Wenn das Gerät Rasen im Nebenbereich mäht, muss der *Nebenbereich-*Modus ausgewählt sein. Siehe *Betriebsmodus – Start auf Seite 33*.

3.4.4 So finden Sie die richtige Position für das Leitkabel

- Verlegen Sie das Leitkabel in einer Linie von mindestens 2 m/7 ft. vor der Ladestation.
- Achten Sie darauf, dass zur Ladestation blickend links vom Leitkabel möglichst viel freier Raum vorhanden ist. Siehe *So finden Sie die richtige Position für die Ladestation auf Seite 15*.
- Verlegen Sie das Leitkabel mindestens 30 cm/ 12 in. vom Begrenzungskabel entfernt.
- Machen Sie bei der Installation des Leitkabels auf keinen Fall scharfe Knicke.

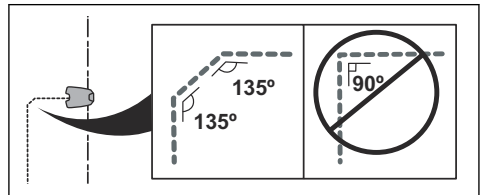

- Wenn der Arbeitsbereich einen Hang hat, verlegen Sie das Leitkabel diagonal über den Hang.

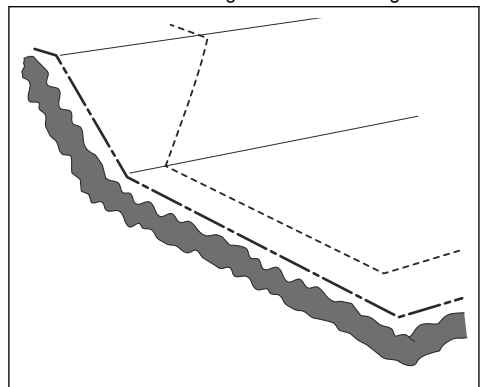

3.4.5 Arbeitsbereichbeispiele

- Wenn sich die Ladestation in einem engen Bereich (A) befindet, stellen Sie sicher, dass der Abstand zum Begrenzungskabel mindestens 3 m/ 10 ft. vor der Ladestation beträgt.
- Wenn der Arbeitsbereich über eine Passage (B) ohne installiertes Leitkabel verfügt, beträgt der empfohlene Mindestabstand zwischen den Begrenzungskabeln 2 m/6.5 ft. Wenn ein Leitkabel durch die Passage installiert ist, beträgt der empfohlene Mindestabstand zwischen den Begrenzungskabeln 60 cm/24 Zoll.
- Wenn der Arbeitsbereich über Bereiche verfügt, die durch eine schmale Passage (B) verbunden sind, können Sie das Gerät so einstellen, dass es dem Leitkabel zuerst folgt und es dann nach einer bestimmten Entfernung (C) verlässt. Die

Einstellungen können unter *Gartenabdeckung auf Seite 28* geändert werden.

- Verwenden Sie die GPS-unterstützte Navigation, die das Gerät bei der Auswahl des optimalen Betriebs unterstützt. Siehe *Gartenabdeckung auf Seite 28*.
- Wenn der Arbeitsbereich einen Nebenbereich (D) umfasst, lesen Sie *Nebenbereich auf Seite 33*. Stellen Sie das Gerät in den Nebenbereich, und wählen Sie den *Nebenbereich-Modus*.

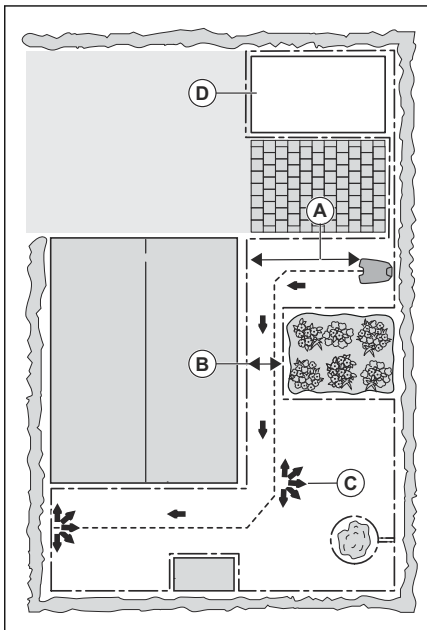

3.4.6 Automower® Club Solution

Automower® Club Solution ermöglicht die Verwendung von 2 oder 3 Geräten in einer Installation. Sie erfordert eine spezielle Konfiguration im Gerät, und Begrenzungskabel und Ladestationen werden unterschiedlich installiert. Wenden Sie sich zur Verwendung von Automower® Club Solution an Ihren Husqvarna-Vertreter vor Ort.

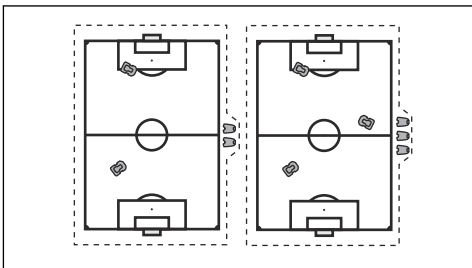

Die Installation des Begrenzungskabels und der Ladestationen muss parallel erfolgen. Der empfohlene Abstand (A) zwischen den Ladestationen beträgt 5 m/ 16 ft. Die maximale Breite des Arbeitsbereichs beträgt 70 m/230 ft.

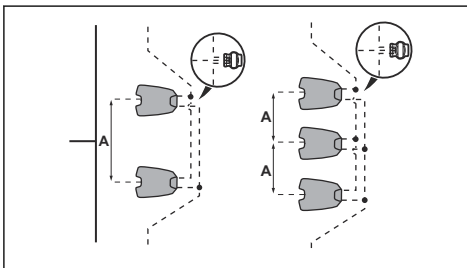

Bei Verwendung der Automower® Club Solution-Konfiguration ergeben sich folgende Änderungen:

- Das Gerät findet die Ladestation mit dem Signal der Ladestation oder folgt dem Begrenzungskabel im Uhrzeigersinn.
- Sie können keine Leitkabel verwenden.
- Sie können die **Park**-Taste nicht verwenden.
- Die Klingentellerdrehzahl und der Geräuschpegel erhöhen sich.

3.5 Installation des Geräts

3.5.1 Installationswerkzeuge

- Hammer/Kunststoffhammer: Zur einfachen Befestigung der Haken im Boden.
- Kantenschneider/gerader Spaten: Zum Vergraben des Begrenzungskabels.
- Kombizange: Zum Zuschneiden des Begrenzungskabels und Zusammendrücken der Anschlussklemmen.
- Universalzange: Zum Zusammendrücken der Verbinder.

3.5.2 Installieren der Ladestation



WARNUNG: Beachten Sie nationale Vorschriften über elektrische Sicherheit.



WARNUNG: Das Gerät darf nur mit dem von Husqvarna zur Verfügung gestellten Netzteil betrieben werden.



WARNUNG: Positionieren Sie das Netzteil nicht in einer Höhe, in der es unter Wasser gesetzt werden kann. Positionieren Sie das Netzteil nicht auf dem Boden.



WARNUNG: Bedecken Sie das Netzteil nicht. Kondenswasser kann dem Netzteil schaden und das Risiko eines Stromschlags erhöhen.



WARNUNG: Es besteht Stromschlaggefahr. Installieren Sie das Gerät nur an einen Fehlerstromschutzschalter (FI) mit einem Auslösestrom von maximal 30 mA, wenn Sie das Netzteil an die Steckdose anschließen. Gültig für USA/Kanada. Wenn das Netzteil im Freien installiert wird: Es besteht Stromschlaggefahr. Nur an einer Steckdose der Klasse A mit FI-Schutz (RCD) mit witterungsbeständigem Gehäuse installieren, bei dem die Verschlusskappe eingefügt oder entfernt wurde.



ACHTUNG: Machen Sie keine neuen Löcher in die Ladestationplatte.



ACHTUNG: Stellen Sie sich nicht mit den Füßen auf die Ladestationplatte.



WARNUNG: Netzkabel und Verlängerungskabel müssen sich außerhalb des Arbeitsbereichs befinden, damit sie nicht zu Schaden kommen.

Schließen Sie das Netzteil nur an Steckdosen an, die mit einem Fehlerstromschutzschalter (FI) ausgestattet sind.

1. Lesen Sie die Anweisungen zum Aufstellen der Ladestation, und machen Sie sich damit vertraut. Siehe *So finden Sie die richtige Position für die Ladestation auf Seite 15*.
2. Positionieren Sie die Ladestation im ausgewählten Bereich.

Hinweis: Befestigen Sie die Ladestation erst mit den Schrauben am Boden, nachdem das Leitkabel installiert wurde. Siehe *Installieren des Leitkabels auf Seite 22*.

3. Verbinden Sie das Niederspannungskabel mit der Ladestation.
4. Positionieren Sie das Netzteil auf einer Mindesthöhe von 30 cm/12 Zoll.

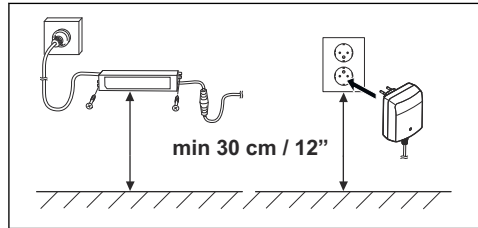

5. Schließen Sie das Netzteil an eine Steckdose mit 100-240 V an.

Hinweis: Wenn die Ladestation angeschlossen ist, kann das Gerät aufgeladen werden. Stellen Sie das Gerät in die Ladestation, während das Begrenzungskabel und das Leitkabel verlegt werden. Schalten Sie das Gerät ein, um mit dem Laden des Geräts zu beginnen. Siehe *Hauptschalter auf Seite 33*. Fahren Sie nicht mit den Geräteeinstellungen fort, bevor die Installation abgeschlossen ist.

6. Befestigen Sie das Niederspannungskabel mit Haken im Boden oder verlegen Sie es unterirdisch. Siehe *Positionieren des Kabels mit Haken auf Seite 22* oder *Unterirdisches Verlegen des Begrenzungskabels oder des Leitkabels auf Seite 23*.
7. Verbinden Sie die Kabel der Ladestation erst, nachdem das Begrenzungs- und das Leitkabel installiert wurden. Siehe *Installieren des Begrenzungskabels auf Seite 21* und *Installieren des Leitkabels auf Seite 22*.
8. Befestigen Sie die Ladestation mithilfe der mitgelieferten Schrauben am Boden, nachdem das Leitkabel installiert wurde. Siehe *Installieren des Leitkabels auf Seite 22*.

3.5.3 Installieren des Begrenzungskabels



ACHTUNG: Rollen Sie restliches Kabel nicht auf. Durch das Aufrollen kann es zu Interferenzen mit dem Gerät kommen.

1. Verlegen Sie das Begrenzungskabel komplett um den Arbeitsbereich herum. Starten und beenden Sie die Installation hinter der Ladestation.
2. Öffnen Sie die Anschlussklemme und legen Sie das Begrenzungskabel hinein.

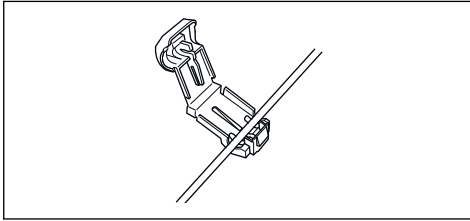

- Schließen Sie die Anschlussklemme mit einer Zange.

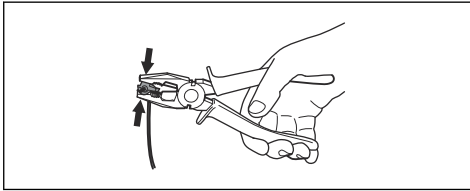

- Schneiden Sie das Begrenzungskabel 1-2 cm/ 0.4-0.8" über jeder Anschlussklemme ab.
- Drücken Sie die rechte Anschlussklemme auf den Metallstift der Ladestation mit der Markierung „AR“.
- Drücken Sie die linke Anschlussklemme auf den Metallstift der Ladestation mit der Markierung „AL“.

3.5.4 Installieren des Leitkabels



ACHTUNG: Verzwirbelte Kabelenden oder eine mit Isolierband isolierte Schraubklemme sind keine zulässige Verbindung. Die Feuchtigkeit im Erdreich führt zur Oxidation der Kabeladern und hat zur Folge, dass der Stromkreis unterbrochen werden kann.

- Öffnen Sie die Anschlussklemme und legen Sie das Kabel hinein.
- Schließen Sie die Anschlussklemme mit einer Zange.
- Schneiden Sie das Leitkabel 1-2 cm/0.4-0.8 Zoll über jeder Anschlussklemme ab.
- Führen Sie das Leitkabel durch den Kanal in der Platte der Ladestation.
- Drücken Sie die Anschlussklemme auf den Metallstift der Ladestation mit der Markierung „G1“ (falls zutreffend auch „G2“ und „G3“).
- Trennen Sie die Ladestation von der Stromversorgung.
- Führen Sie das Ende des Leitkabels an die Schlaufe des Begrenzungskabels.
- Schneiden Sie das Begrenzungskabel mit einer Kneifzange durch.

- Fügen Sie das Leitkabel mit dem Begrenzungskabel mithilfe eines Verbinders zusammen.

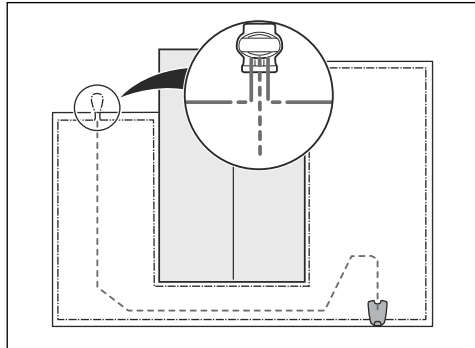

- Stecken Sie die beiden Enden des Begrenzungskabels und das Ende des Leitkabels in den Verbinders.

Hinweis: Stellen Sie sicher, dass Sie die Kabelenden durch den durchsichtigen Teil des Verbinders sehen können.

- Drücken Sie den Verbinders mit einer Universalzange zusammen.

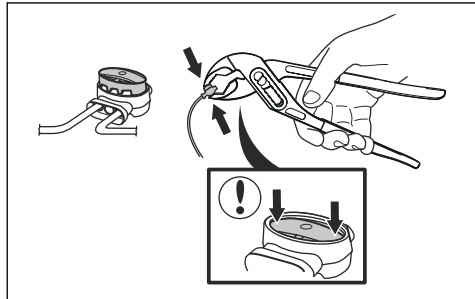

- Bringen Sie das Leitkabel mit Haken im Boden an, oder graben Sie das Leitkabel im Boden ein. Siehe *Positionieren des Kabels mit Haken auf Seite 22* oder *Unterirdisches Verlegen des Begrenzungskabels oder des Leitkabels auf Seite 23*.
- Schließen Sie die Ladestation an die Stromversorgung an.

3.6 Positionieren des Kabels mit Haken



ACHTUNG: Stellen Sie sicher, dass die Haken das Begrenzungskabel und das Leitkabel auf dem Boden halten.



ACHTUNG: Durch zu niedriges Rasenmähen nach der Installation kann die Kabelisolierung beschädigt werden. Schäden an der Isolierung können auch erst Wochen oder Monate später zu Unterbrechungen führen.

1. Legen Sie das Begrenzungskabel und das Leitkabel auf den Boden.
2. Setzen Sie die Haken in einem Maximalabstand von 30 cm/12 in.
3. Schlagen Sie die Haken mit einem Hammer oder einem Kunststoffhammer in den Boden.

Hinweis: Das Kabel ist nach ein paar Wochen von Gras überwuchert und nicht sichtbar.

3.7 Unterirdisches Verlegen des Begrenzungskabels oder des Leitkabels

- Schneiden Sie mit einem Kantenschneider oder einem geraden Spaten eine Kerbe in den Boden.
- Legen Sie das Begrenzungskabel oder das Leitkabel 1-20 cm/0.4-8 in. tief in den Boden.

3.8 Verlängern des Begrenzungskabels oder des Leitkabels

Hinweis: Verlängern Sie das Begrenzungskabel oder das Leitkabel, wenn es zu kurz für den Arbeitsbereich ist. Verwenden Sie nur Originalersatzteile, z. B. Verbinder.

1. Trennen Sie die Ladestation von der Stromversorgung.
2. Schneiden Sie das Begrenzungskabel oder das Leitkabel mit einer Kneifzange an der Stelle durch, an der die Verlängerung installiert werden soll.
3. Fügen Sie Kabel hinzu, wo es notwendig ist, um die Verlängerung zu installieren.
4. Bringen Sie das Begrenzungskabel oder das Leitkabel in die richtige Position.
5. Stecken Sie die Enden der Kabel zusammen in einen Verbinder.

Hinweis: Stellen Sie sicher, dass Sie die Enden des Begrenzungskabels oder des Leitkabels durch den durchsichtigen Teil des Verbinders sehen können.

6. Drücken Sie die Abdeckung des Verbinders mit einer verstellbaren Zange nach unten, um die Kabel im Verbinder zu befestigen.

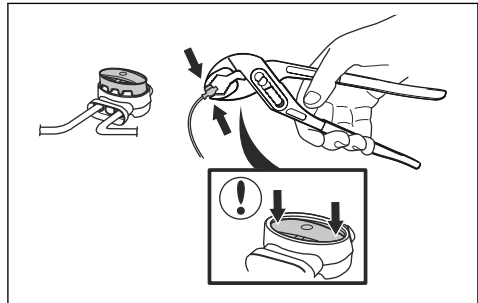

7. Bringen Sie das Begrenzungskabel oder das Leitkabel mit Haken in die richtige Position.
8. Schließen Sie die Ladestation an die Stromversorgung an.

3.9 Nach der Installation des Geräts

3.9.1 Sichtprüfung der Ladestation

1. Stellen Sie sicher, dass die LED-Anzeigelampe auf der Ladestation grün leuchtet.
2. Wenn die LED-Anzeigelampe nicht grün leuchtet, führen Sie eine Überprüfung der Installation durch. Siehe *LED-Anzeigelampe an der Ladestation auf Seite 46* und *Installieren der Ladestation auf Seite 20*.

3.9.2 So nehmen Sie die Grundeinstellungen vor

Wenn das Gerät zum ersten Mal eingeschaltet wird, müssen einige Grundeinstellungen vorgenommen werden, bevor das Gerät in Betrieb genommen werden kann. Sie müssen beispielsweise das Gerät und die Ladestation koppeln, und Sie können in GeoFence den Diebstahlschutz aktivieren. Siehe *GeoFence (Geographische Eingrenzung) auf Seite 31*. Außerdem müssen Sie das Gerät und die Automower® Connect App koppeln, um die Einstellungen ändern und das Gerät bedienen zu können. Siehe *Automower® Connect auf Seite 24*.

1. Schalten Sie das Gerät ein.

Hinweis: Der Bluetooth®-Verbindungsmodus ist 3 Minuten lang aktiv. Schalten Sie das Gerät aus, wenn die Kopplung in dieser Zeit nicht ausgeführt werden konnte. Warten Sie, bis die Status-LED nicht mehr leuchtet, und schalten Sie dann das Gerät erneut ein.

2. Geben Sie den Werks-PIN-Code ein.
3. Melden Sie sich bei Ihrem Husqvarna Benutzerkonto in der Automower® Connect App an.
4. Starten Sie Bluetooth® auf Ihrem Mobilgerät.

- Wählen Sie *Meine Mäher* in der Automower® Connect App und anschließend das Pluszeichen (+) aus.
- Wählen Sie das Modell aus. Die Automower® Connect App sucht nach verfügbaren Geräten in der Nähe (Bluetooth®).
- Wählen Sie das Gerät aus.
- Befolgen Sie die Anweisungen in der Automower® Connect App.

Hinweis: Das Gerät und die Automower® Connect App müssen nur einmal gekoppelt werden.

Hinweis: Um die Automower® Connect App zu trennen, muss sie vollständig geschlossen sein.

3.10 Automower® Connect

Die App ermöglicht zwei Verbindungsmodi: Verbindung über Mobilfunk bei großen Entfernungen und über Bluetooth® bei kleinen Entfernungen.

Das Gerät kann eine Verbindung zu mobilen Geräten herstellen, die die Automower® Connect-App installiert haben. Automower® Connect ist eine kostenlose App für Ihr Mobilgerät. Die Automower® Connect-App bietet erweiterte Funktionen für Ihr Husqvarna Gerät. Sie können:

- Den Status Ihres Geräts sehen.
- Die Einstellungen für Ihr Gerät ändern.
- Erweiterte Geräteinformationen erhalten.
- Eine Warnung erhalten, wenn sich das Gerät aus dem Arbeitsbereich bewegt.
- Die Statistik Ihres Geräts anzeigen.

Hinweis: Nicht alle Länder unterstützen Automower® Connect aufgrund der verschiedenen regionalen Mobilfunksysteme. Der im Lieferumfang enthaltene Automower® Connect-Service auf Lebensdauer gilt nur, wenn ein Drittanbieter von 2G/3G/4G im Arbeitsbereich verfügbar ist.

Die Automower® Connect App ist vorzuziehen, wenn Sie ein oder mehrere Geräte installiert haben. Für Benutzer mit mehreren Geräten empfehlen wir die Verwendung von Husqvarna Fleet Services™. Siehe *Husqvarna Fleet Services™ auf Seite 32*.

3.10.1 So installieren Sie die Automower® Connect App

- Laden Sie die Automower® Connect App auf Ihr Mobiltelefon.
- Registrieren Sie sich in der Automower® Connect App für ein Husqvarna-Konto.

- Eine E-Mail wird an die registrierte E-Mail-Adresse gesendet. Befolgen Sie die Anweisungen in der E-Mail innerhalb von 24 Stunden, um Ihr Konto zu bestätigen.
- Melden Sie sich bei Ihrem Husqvarna Benutzerkonto in der Automower® Connect App an.

3.10.2 Kopplung von Automower® Connect mit dem Gerät

- Führen Sie Schritte 1-7 in *So nehmen Sie die Grundeinstellungen vor auf Seite 23* aus.
- Befolgen Sie die Anweisungen in der Automower® Connect App.

3.10.3 Dashboard

Im Dashboard wird der aktuelle Status des Geräts bildlich und in Textform angezeigt. Das Gerät lässt sich einfach durch Auswahl der Optionen steuern, z. B. *Parken*.

Im unteren Bereich des Dashboards finden Sie Verknüpfungen zu den *Zeitplan-Einstellungen* und der *Karte*. Das Dashboard zeigt außerdem die unten aufgeführten Symbole an:

- Der Akkustatus zeigt den Ladestatus des Akkus an. Während des Ladevorgangs des Geräts wird über dem Batteriesymbol ein Blitz angezeigt. Wenn das Gerät in der Ladestation steht, ohne aufgeladen zu werden, wird ein Stecker über dem Batteriesymbol angezeigt.
- Schnitthöhe.

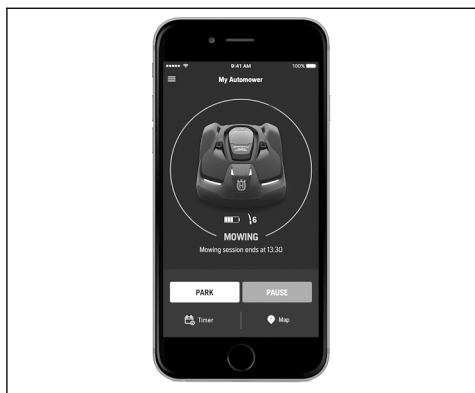

Weitere Informationen zu den Betriebsmodi *Starten*, *Parken* und *Pause* siehe *Betrieb auf Seite 33*.

3.10.4 Konto

In diesem Menü gibt es eine Übersicht über die Kontoeinstellungen und Sie können sich von der App abmelden.

3.10.4.1 Einstellen der Einheit

1. Wählen Sie das Einheitenformat *metrisches* oder *britisches Maßsystem*.

3.10.5 Meine Mäher

Durch Auswählen von *Meine Mäher* können Sie sämtliche mit Ihrem Konto gekoppelte Geräte verwalten sowie neue Geräte hinzufügen. Wenn es mehrere gekoppelte Geräte gibt, können Sie eines davon als den *aktuellen Mäher* einstellen.

Um ein neues Gerät mit der Automower® Connect-App zu koppeln:

1. Wählen Sie das Pluszeichen (+) aus.
2. Wählen Sie das Modell aus.
3. Befolgen Sie die Anweisungen in der Automower® Connect App, um die Kopplung abzuschließen.

3.10.6 Automower® Direct

Automower® Direct verwendet Nahbereichskommunikation (Bluetooth®) und ist in Automower® 520/550 enthalten.

Automower® Direct ist nützlich, wenn der Anwender die Automower® Connect App und den PIN-Code hat, aber kein Husqvarna-Konto erstellt hat. Automower® Direct ist auch nützlich, wenn die Verbindung mit dem Gerät nur vorübergehend ist.

Husqvarna übernimmt keine Garantie bezüglich des Zeitraums oder die Abdeckung der Mobilfunkverbindung mit großer Reichweite. Deshalb ist es möglich, mit dem Gerät über Bluetooth® zu kommunizieren, wenn Sie sich in der Nähe des Geräts befinden. Sie können Automower® Direct ohne ein Husqvarna-Benutzerkonto verwenden, vorausgesetzt Sie verfügen über den Geräte-PIN-Code.

Hinweis: Die Verbindung mit Automower® Direct ist nur gültig, solange Sie sich in Bluetooth®-Reichweite befinden. Wenn Sie die Bluetooth®-Reichweite verlassen, verlieren Sie die Verbindung mit Automower® Direct, und Sie müssen den Verbindungsvorgang erneut durchführen.

3.10.6.1 So verwenden Sie Automower® Direct

1. Laden Sie die Automower® Connect App auf Ihr Mobiltelefon.
2. Wählen Sie Automower® Direct auf dem Startbildschirm der Automower® Connect App aus.
3. Starten Sie Bluetooth® auf Ihrem Mobilgerät und am Gerät, siehe *So nehmen Sie die Grundeinstellungen vor auf Seite 23*.
4. Wählen Sie das zu koppelnde Gerät in der Automower® Connect-App aus.
5. Geben Sie den PIN-Code des Geräts ein.

Hinweis: Sie haben Zugriff auf die Menüs und Funktionen, solange Sie sich in kurzer Entfernung in Bluetooth®-Reichweite befinden.

3.10.7 Karte

Auf der Karte werden die aktuelle Position des Geräts sowie das eingestellte „Zentrum“ für GeoFence angezeigt.

3.10.7.1 Karteneinstellungen

1. Öffnen Sie die *Karte* im Hauptmenü.
2. Wählen Sie das Einstellungssymbol.
3. Aktivieren bzw. deaktivieren Sie *Bewegungspfad*.
4. Aktivieren bzw. deaktivieren Sie *Radius GeoFence*.
5. Wählen Sie *Kartenansicht* oder *Satellitenansicht* aus.

3.11 Einstellungen in Automower® Connect

Das Gerät hat Werkseinstellungen, aber die Einstellungen können für jeden Arbeitsbereich angepasst werden.

3.11.1 Zeitplan



Unter *Zeitplan* können Sie die Zeitplan-Einstellungen des Geräts ändern.

Die Zeitplan-Funktion steuert die Stunden, zu denen das Gerät in Betrieb und außer Betrieb sein sollte. Wenn das Gerät nicht in Betrieb ist, ist es in der Ladestation geparkt. Die Betriebsstunden und -tage werden in einer Übersicht in der Automower® Connect-App angezeigt.

Mit den Standardeinstellungen für den Zeitplan kann das Gerät 7 Tage die Woche rund um die Uhr betrieben werden. Diese Einstellung ist für einen Arbeitsbereich geeignet, welcher der maximalen Kapazität des Mähroboters entspricht. Ist der Arbeitsbereich kleiner als die maximale Kapazität, sollte der Zeitplan verwendet werden, um den Verschleiß an Gras und Gerät so gering wie möglich zu halten.

Zur Berechnung der Zeitplan-Einstellung siehe *So berechnen Sie die Zeitplan-Einstellung auf Seite 26*.

3.11.1.1 Anpassen der Zeitplan-Einstellungen

1. Wählen Sie *Einstellungen > Zeitplan > Bearbeiten* in der App aus.
2. Wählen Sie das Stiftsymbol in der App aus.
3. Wählen Sie die Tage und Zeiten der Woche aus, die das Gerät in Betrieb sein soll.
4. Wählen Sie *Speichern*.

3.11.1.2 Eine neue Zeitplan-Einstellung hinzufügen

1. Wählen Sie *Einstellungen > Zeitplan > Bearbeiten* in der App aus.
2. Wählen Sie das Pluszeichen (+) in der App aus.
3. Wählen Sie die Tage und Zeiten der Woche aus, die das Gerät in Betrieb sein soll.
4. Wählen Sie *Speichern*.

3.11.1.3 So berechnen Sie die Zeitplan-Einstellung

1. Berechnen Sie die Abmessungen Ihres Rasens in m^2/ft^2 .
2. Teilen Sie die m^2/ft^2 des Rasens durch die ungefähre Kapazität. Siehe Tabelle unten.
3. Das Ergebnis ist gleich der Anzahl der Stunden, die das Gerät jeden Tag laufen muss.

Hinweis: Die Kapazität ist eine ungefähre Angabe und wird für einen flachen und offenen Arbeitsbereich berechnet. Wenn sich im Arbeitsbereich viele Steigungen oder Hindernisse befinden, müssen Sie die *Zeitplan*-Einstellungen erhöhen.

Modell	Ungefähre Kapazität, m^2/h / ft^2/h
Automower® 520	92/990
Automower® 550	208/2240

Beispiel: Ein Rasen von $500 m^2/5400 ft^2$, geschnitten mit Automower® 520.

$500 m^2/92 \approx 5.5 h$.

$5400 ft^2/990 \approx 5.5 h$.

Tage/Woche	h/Tag	Zeitplan-Einstellungen
7	5.5	07:00 - 12:30 / 07:00 am - 12:30 pm

3.11.2 Schnitthöhe



3.11.2.1 Einstellen der Schnitthöhe

Die Schnitthöhe kann zwischen MIN (2 cm/0.8 Zoll) und MAX (6 cm/2.5 Zoll) eingestellt werden.

Hinweis: In der ersten Woche nach einer Neuinstallation muss die Schnitthöhe auf MAX eingestellt werden, damit das Schleifenkabel nicht beschädigt wird. Danach kann die Schnitthöhe schrittweise alle zwei Wochen gesenkt werden, bis die gewünschte Schnitthöhe erreicht ist.

So stellen Sie die Schnitthöhe mit Automower® Connect ein

Die Schnitthöhe kann zwischen MIN und MAX eingestellt werden.

1. Wählen Sie *Einstellungen > Schnitthöhe*.
2. Bewegen Sie den horizontalen Balken, um die Schnitthöhe einzustellen.
3. Wählen Sie *Speichern*.

TargetHeight

Verwenden Sie die Funktion TargetHeight, um die Schnitthöhe innerhalb von 10 Tagen schrittweise von MAX auf die angegebene Schnitthöhe abzusenken. Wenn Sie die Schnitthöhe während dieser Zeit manuell ändern, wird dadurch die Funktion TargetHeight deaktiviert.

Zum Einstellen der TargetHeight

1. Wählen Sie *Einstellungen > Schnitthöhe*.
2. Wählen Sie „on/off“, um die *TargetHeight*-Funktion zu aktivieren oder zu deaktivieren.
3. Wählen Sie *Speichern*.

3.11.3 Betrieb



Sie können im Betriebsmenü die Einstellungen für *Wetter-Timer*, *ECO-Modus* und *Spiralschnitt* ändern.

3.11.3.1 Spiralschnitt

Wenn das Gerät in einen Bereich fährt, in dem es längeres Gras als im Durchschnitt feststellt, kann es das Bewegungsmuster zu *Spiralschnitt* ändern. Das bedeutet, dass das Gerät spiralförmig mäht, um den Bereich mit höherem Gras schneller zu schneiden. Die Intensität des *Spiralschnitts* kann eingestellt werden. *Sehr niedrige/Niedrige* Intensität heißt, dass der *Spiralschnitt* seltener stattfindet. Eine *Hoch/Sehr hoch* eingestellte Intensität bedeutet, dass der *Spiralschnitt* häufiger stattfindet.

Hinweis: Der *Spiralschnitt* wird nur im *Hauptbereich*-Modus gestartet. Mäht das Gerät im *Nebbereich*-Modus, ist es nicht in der Lage, den *Spiralschnitt* zu starten. Der *Spiralschnitt* kann bei Steigungen von mehr als 15 % nicht gestartet werden.

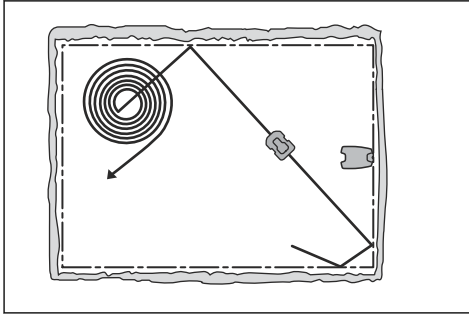

1. Wählen Sie *Einstellungen > Betrieb* in der App aus.
2. Wählen Sie *On/Off* um die Funktion *Spiralschnitt* zu aktivieren oder zu deaktivieren.
3. Wählen Sie *Einstellungen > Spiralschnitt > Verwenden > Intensität*, um die Häufigkeit der Funktion auszuwählen.
4. Wählen Sie *Speichern*.

3.11.3.2 Wetter-Timer

Der *Wetter-Timer* passt automatisch die Schneidezeit an das Wachstum des Grases an. Das Gerät darf nicht öfter betrieben werden, als es die Zeitplan-Einstellungen vorgeben.

Hinweis: Wenn der *Wetter-Timer* verwendet wird, wird empfohlen, so viel Betriebszeit wie möglich für den *Wetter-Timer* bereitzustellen. Schränken Sie den Zeitplan nicht unnötig ein.

Der erste Betrieb des Tages wird durch die Zeitplan-Einstellungen bestimmt. Das Gerät schließt immer einen Mähzyklus ab, und der *Wetter-Timer* entscheidet dann, ob das Gerät weiterarbeitet oder nicht.

Hinweis: Der *Wetter-Timer* wird zurückgesetzt, wenn das Gerät über 50 Stunden ausgeschaltet war oder wenn ein *Zurücksetzen aller Benutzereinstellungen* vorgenommen wird. Der *Wetter-Timer* wird nicht geändert, wenn ein *Zurücksetzen der Zeitplan-Einstellungen* vorgenommen wird.

Einstellen des Wetter-Timers

1. Wählen Sie *Einstellungen > Betrieb* in der App aus.
2. Wählen Sie *on/off*, um den *Wetter-Timer* zu aktivieren oder zu deaktivieren.

Hinweis: Wenn die Schnittergebnisse nicht zufriedenstellend sind, kann die Schnittzeit angepasst werden. Stellen Sie die Schnittzeit auf *Hoch* ein, um für längere Zeit zu schneiden, oder auf *Niedrig* ein, um für kürzere Zeit zu schneiden.

3. Wählen Sie *Speichern*.

3.11.3.3 ECO-Modus

Wenn der *ECO-Modus* aktiviert wird, beendet dies das Signal in der Begrenzungsschleife, dem Leitkabel und der Ladestation, wenn das Gerät geparkt oder geladen wird.

Hinweis: Verwenden Sie den *ECO-Modus*, um Energie zu sparen und Interferenzen mit anderen Geräten wie z. B. induktiven Hörgeräten oder automatischen Garagentüren zu vermeiden.

Hinweis: Um das Gerät manuell im Arbeitsbereich zu starten, drücken Sie die **STOP**-Taste, bevor Sie das Gerät aus der Ladestation nehmen. Wenn Sie das nicht tun, kann das Gerät im Arbeitsbereich nicht gestartet werden.

Einstellen des ECO-Modus

1. Wählen Sie *Einstellungen > Betrieb* in der App aus.
2. Wählen Sie *on/off*, um die Funktion *ECO-Modus* zu aktivieren oder zu deaktivieren.
3. Wählen Sie *Speichern*.

3.11.4 Installation



Im Menü „Installation“ können die Einstellungen des Geräts angepasst werden, um ein optimales Mähergebnis zu erzielen.

3.11.4.1 Suchen der Ladestation

Um die Ladestation zu finden, kann das Gerät auf drei verschiedene Suchmethoden eingestellt werden:

- *Signal der Ladestation*
- *Begrenzungskabelverfolgung*
- *Leitkabelverfolgung*

Die Werkseinstellung ist eine Kombination der drei Suchmethoden. Verwenden Sie die Werkseinstellung, um die Ladestation so schnell wie möglich zu finden und das Risiko von Spuren auf dem Rasen so gering wie möglich zu halten. Das Gerät beginnt immer mit der Suche nach dem *Signal der Ladestation*. Nach Ablauf einer bestimmten Zeit wird außerdem die *Leitkabel-* und *Begrenzungskabelverfolgung* eingesetzt.

Häufigste Ursachen, wenn das Gerät dem Kabel nicht folgen kann:

- Nicht abgegrenzte Hindernisse in der Nähe des Leitkabels.

- Die Ladestation, das Begrenzungskabel oder das Leitkabel wurden nicht in Übereinstimmung mit den Anweisungen in *Installieren der Ladestation auf Seite 20*, *Installieren des Begrenzungskabels auf Seite 21* und *Installieren des Leitkabels auf Seite 22* installiert.

So ändern Sie die Signalreichweite der Ladestation

Bei einigen Installationen muss das Signal der Ladestation reduziert werden. Zum Beispiel, wenn sich die Ladestation in der Nähe eines Hindernisses befindet, z. B. eines Strauches oder einer Wand, und das Signal die andere Seite des Hindernisses erreicht. Das Gerät weiß, dass es sich in der Nähe der Ladestation befindet und versucht anzudocken, aber die Objekte verhindern dies. Die Optionen sind *Min.*, *Durchschn.* (Durchschnitt) oder *Max.*

Hinweis: Die empfohlene Einstellung ist *max.* In der Regel empfiehlt es sich, die Ladestation woanders aufzustellen, statt die Signalreichweite der Ladestation zu reduzieren.

- Wählen Sie *Einstellungen > Installation > Ladestation suchen* in der App.
- Wählen Sie den Signalbereich aus.
- Wählen Sie *Speichern*.

So stellen Sie die Verzögerungszeit für das Leitkabel und das Begrenzungskabel ein

- Wählen Sie *Einstellungen > Installation > Ladestation suchen* in der App.
- Wählen Sie *on/off*, um die Verfolgung des Kabels zu aktivieren oder zu deaktivieren.
- Bewegen Sie den horizontalen Balken, um die Zeitverzögerung einzustellen.
- Wählen Sie *Speichern*.

3.11.4.2 Gartenabdeckung

Das Gerät verfügt über eine GPS-unterstützte Navigation, die das Gerät bei der Auswahl des optimalen Betriebs unterstützt.

Verwenden Sie die Funktion *Gartenabdeckung*, um die Einstellungen auf manuell zu ändern.

So stellen Sie die GPS-Funktion ein

- Wählen Sie *Installation > Einstellungen > Gartenabdeckung* in der App aus.
- Wählen Sie *on/off* um die GPS-Funktion zu aktivieren oder zu deaktivieren.

Hinweis: Wenn die GPS-unterstützte Navigation aktiviert ist, wird sie verwendet, solange ein GPS-Dienst verfügbar ist. Die GPS-unterstützte Navigation wird auch dann verwendet, wenn manuelle Einstellungen vorgenommen wurden. Nur bei nicht zur Verfügung stehendem GPS-

Dienst werden die manuellen Einstellungen verwendet.

- Wählen Sie *Speichern*.

Einstellen der Gartenabdeckungsfunktion

Die Funktion *Gartenabdeckung* wird verwendet, um das Gerät zu entlegenen Teilen des Arbeitsbereichs zu leiten. Wenn der Arbeitsbereich abgelegene Bereiche enthält, die durch schmale Passagen verbunden sind, ist die Funktion *Gartenabdeckung* nützlich, um in allen Bereichen des Gartens einen gut gemähten Rasen zu erhalten. Sie können maximal 5 abgelegene Bereiche festlegen, in denen das Gerät den Rasen mäht.

Bei Einsatz der Funktion *Gartenabdeckung* folgt das Gerät zuerst dem Leitkabel und verlässt es dann nach einer bestimmten Strecke, um den Rasen zu mähen.

Bereich A, etwa 50 %

Bereich B, etwa 30 %

Bereich C, etwa 20 %

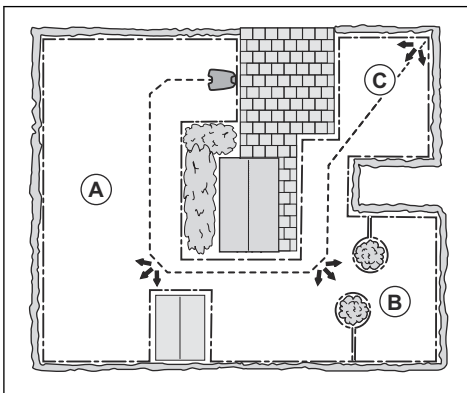

Jeder Bereich kann aktiviert bzw. deaktiviert werden, ohne dass die Einstellungen erneut eingegeben werden müssen.

- Wählen Sie *Einstellungen > Installation > Gartenabdeckung* in der App aus.
- Wählen Sie *on/off* zum Deaktivieren der GPS-Funktion und zum Einstellen der *Gartenabdeckung*.
- Wählen Sie *on/off* für *Bereich 1-5*, um den Bereich zu aktivieren.
- Bewegen Sie den horizontalen Balken, um festzulegen, welchem Kabel das Gerät folgen soll. Das Gerät kann dem *Begrenzungskabel links*, *Begrenzungskabel rechts* oder einem der Leitkabel folgen.
- Bewegen Sie den horizontalen Balken, um den Abstand festzulegen, in dem das Gerät dem Kabel folgen muss. Das Gerät verlässt dann das Kabel

und beginnt, den Rasen zu mähen. Siehe *Messen der Entfernung von der Ladestation auf Seite 29*.

6. Bewegen Sie den horizontalen Balken, um festzulegen, wie häufig das Gerät in jeden Bereich fährt. In den verbleibenden Fällen beginnt das Gerät, in der Nähe der Ladestation zu mähen. % entspricht der Prozentzahl des Bereichs in Bezug auf den gesamten Arbeitsbereich.
 - a) Messen Sie den Bereich.
 - b) Teilen Sie den gemessenen Bereich durch den gesamten Arbeitsbereich.
 - c) Wandeln Sie das Ergebnis in Prozent um.
 - d) Bewegen Sie den horizontalen Balken, um den Abstand zur Ladestation einzustellen.
7. Wählen Sie *Speichern*.

Die Standardeinstellungen ermöglichen dem Gerät, dem Leitkabel 300 m/980 ft. bei 20% aller Ausfahrten aus der Ladestation zu folgen. Wenn das Leitkabel kürzer als 300 m/980 ft. ist, folgt das Gerät diesem bis zu der Stelle, an der das Leitkabel mit dem Begrenzungskabel verbunden ist.

Messen der Entfernung von der Ladestation

1. Stellen Sie das Gerät in die Ladestation.
2. Wählen Sie *Einstellungen > Installation > Gartenabdeckung* in der App aus.
3. Bewegen Sie den horizontalen Balken, um den Abstand zur Ladestation auf maximal einzustellen.
4. Wählen Sie *Prüfung: Bereich 1-5 einrichten*.
5. Befolgen Sie die Anweisungen in der App, um mit der Prüfung zu beginnen.
6. Drücken Sie die **STOP**-Taste, wenn das Gerät sich in der Entfernung befindet, die Sie messen möchten. Die Entfernung wird in der App angezeigt.

Eine Prüfung der Gartenabdeckung-Funktion durchführen

1. Stellen Sie das Gerät in die Ladestation.
2. Wählen Sie *Einstellungen > Installation > Gartenabdeckung* in der App aus.
3. Wählen Sie *Prüfung: Bereich 1-5 einrichten*.
4. Befolgen Sie die Anweisungen in der App, um mit der Prüfung zu beginnen.
5. Das Gerät fährt zum Startpunkt für diesen Bereich.

3.11.4.3 Korridorbreite

Der Begrenzungskabelkorridor ist der Bereich neben dem Begrenzungskabel und der Leitkabelkorridor ist der Bereich neben dem Leitkabel. Das Gerät verwendet die Korridore, um die Ladestation zu finden. Wenn das Gerät sich in Richtung der Ladestation bewegt, bewegt es sich immer links vom Leitkabel.

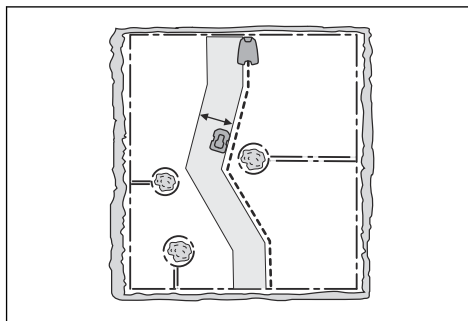

Die Korridorbreite wird automatisch eingestellt. Nur manchmal müssen manuelle Einstellungen vorgenommen werden. Die Korridorbreite kann zwischen 0 und 9 eingestellt werden. Wenn die Korridorbreite des Leitkabels auf 0 eingestellt ist, überfährt das Gerät das Leitkabel. Die Werkseinstellung ist 6 für das Begrenzungskabel und 9 für das Leitkabel.

Einstellen der Korridorbreite

1. Wählen Sie *Einstellungen > Installation > Korridorbreite* in der App aus.
2. Bewegen Sie den horizontalen Balken, um die Breite einzustellen.
3. Wählen Sie *Speichern*.

Hinweis: Erstellen Sie die Korridorbreite so breit wie möglich, um das Risiko von Leitungen im Rasen möglichst gering zu halten.

3.11.4.4 Ausfahrtwinkel

In der Werkseinstellung verlässt das Gerät die Ladestation in eine Richtung innerhalb des Ausfahrtbereichs von 90° bis 270°. Das Gerät kann die Arbeitsbereiche besser finden, wenn Sie die Ausfahrtwinkel ändern. Befindet sich die Ladestation in einer Passage, können zwei Ausfahrtwinkel (z. B. 70–110° und 250–290°) verwendet werden. Werden beide Ausfahrtwinkel verwendet, muss festgelegt werden, wie oft das Gerät die Ladestation in Bereich 1 verlässt. Nutzen Sie die Häufigkeitsfunktion, um festzulegen, wie oft das Gerät jeden Sektor nutzen muss. So bedeutet beispielsweise 75 %, dass das Gerät von 100 Ausfahrten aus der Ladestation diese 75 Mal in Bereich 1 und 25 Mal in Bereich 2 verlässt.

Einstellen der Ausfahrtwinkel

1. Wählen Sie *Einstellungen > Installation > Ausfahrtwinkel* in der App aus.
2. Schieben Sie den horizontalen Balken, um die Winkel der Sektoren in Grad und die Häufigkeit in Prozent anzugeben.
3. Wählen Sie *Speichern*.

3.11.4.5 Rückfahrstrecke

Die Rückfahrstrecke lässt das Gerät über eine festgelegte Distanz rückwärts fahren, bevor es mit dem Grasmähen beginnt. Die Werkseinstellung beträgt 60 cm/24 ft.

Einstellen der Rückfahrstrecke

1. Wählen Sie *Einstellungen > Installation > Rückfahrstrecke* in der App aus.
2. Bewegen Sie den horizontalen Balken, um die Entfernung einzustellen.
3. Wählen Sie *Speichern*.

3.11.4.6 Über Schleife fahren

Die Vorderseite des Geräts bewegt sich immer in einer festgelegten Entfernung am Begrenzungskabel vorbei, bevor das Gerät zurück in den Arbeitsbereich fährt. Die Werkseinstellung der Funktion *Über Schleife fahren* ist 12 cm/12 Zoll. Sie können einen Abstand von 20-50 cm/8-20 Zoll auswählen.

Hinweis: In der Werkseinstellung mäht das Gerät 11 cm/4 Zoll hinter dem Draht.

Hinweis: Wenn die *Über Schleife fahren*-Distanz geändert wird, ändert sich die Distanz entlang des Begrenzungskabels innerhalb des gesamten Arbeitsbereichs.

Einstellen der Funktion „Über Schleife fahren“

1. Wählen Sie *Einstellungen > Installation > Über Schleife fahren* in der App aus.
2. Bewegen Sie den horizontalen Balken, um die Entfernung zu ändern.
3. Wählen Sie *Speichern*.

3.11.5 Zubehör



Einstellungen für am Gerät angebrachtes Zubehör können in diesem Menü vorgenommen werden.

3.11.5.1 So vermeiden Sie Kollisionen mit der Automower® Garage.

Wenn diese Option aktiviert ist, wird der Verschleiß am Gerät und an der Automower® Garage reduziert, es kann jedoch sein, dass um die Ladestation herum weniger Gras gemäht wird.

1. Wählen Sie *Einstellungen > Zubehör > Garage* in der App aus.
2. Wählen Sie *on/off*, um die Funktion zu aktivieren oder zu deaktivieren.

3. Wählen Sie *Speichern*.

3.11.5.2 So stellen Sie den Ultraschall ein

1. Wählen Sie *Einstellungen > Zubehör > Ultraschall* in der App aus.
2. Wählen Sie *on/off*, um die Funktion zu aktivieren oder zu deaktivieren.
3. Wählen Sie *Speichern*.

3.11.6 Allgemein (nur Bluetooth®)



Diese Funktion dient zum Einstellen der Uhrzeit und des Datums oder zum Zurücksetzen auf die Standardeinstellungen.

3.11.6.1 Zeit & Datum

Uhrzeit und Datum können manuell oder durch Verwendung von Uhrzeit und Datum des Mobilgeräts geändert werden.

Einstellen von Zeit & Datum

1. Wählen Sie *Einstellungen > Allgemeines > Zeit & Datum* in der App aus.
2. Wählen Sie *Zeit & Datum vom Telefon* aus oder wählen Sie den Stift, um die richtige Zeit und das richtige Datum einzugeben.
3. Wählen Sie *Speichern*.

3.11.6.2 Auf Werkseinstellungen zurücksetzen

Die Benutzereinstellungen können auf die Werkseinstellungen zurückgesetzt werden.

Hinweis: *PIN-Code, Schleifensignal, Nachrichten* und *Zeit & Datum* werden nicht zurückgesetzt.

Auf Werkseinstellungen zurücksetzen

1. Wählen Sie *Einstellungen > Sicherheit > Zurücksetzen* in der App aus.
2. Wählen Sie die Option *Auf Werkseinstellungen zurücksetzen* aus.

3.11.7 Sicherheit (nur Bluetooth®)



Die Sicherheitseinstellungen kontrollieren den PIN-Code, GeoFence und andere Sicherheitsfunktionen. Der korrekte PIN-Code muss eingegeben werden, um Zugriff auf das Menü *Sicherheit* in der Automower® Connect-App zu erhalten.

3.11.7.1 Neues Schleifensignal

Das Schleifensignal wird zufällig ausgewählt, um eine eindeutige Verbindung zwischen dem Gerät und der Ladestation herzustellen. In seltenen Fällen kann es vorkommen, dass ein neues Signal erzeugt werden muss, z. B. wenn zwei benachbarte Installationen ein sehr ähnliches Signal verwenden.

Neues Schleifensignal erzeugen

1. Stellen Sie das Gerät in die Ladestation.
2. Wählen Sie *Sicherheit > Neues Schleifensignal > Neues Schleifensignal erzeugen* in der App.
3. Wählen Sie *Speichern*.
4. Warten Sie die Bestätigung ab, dass das Schleifensignal erzeugt wurde. Dies dauert normalerweise etwa 10 Sekunden.

3.11.7.2 Ändern des PIN-Codes

1. Wählen Sie *Sicherheit > PIN-Code ändern* in der App aus.
2. Geben Sie den PIN-Code ein.
3. Geben Sie den neuen PIN-Code ein.
4. Geben Sie den neuen PIN-Code noch einmal zur Bestätigung ein.
5. Notieren Sie sich den PIN-Code unter Memo. Siehe *Einleitung auf Seite 3*.

3.11.7.3 Diebstahlschutz

Im Menü *Diebstahlschutz* kann die Alarmdauer eingestellt werden und welche Ereignisse den Alarm auslösen sollen. Die Werkseinstellung erfordert einen PIN-Code und die Alarmdauer beträgt 1 Minute.

Sperrzeit

Die Sperrzeit kann zwischen 1 und 100 Tagen eingestellt werden. Die Werkseinstellung sieht 30 Tage vor. Nach Ablauf der ausgewählten Anzahl von Tagen arbeitet das Gerät wie gewohnt weiter. Zur Eingabe neuer Einstellungen muss der PIN-Code eingegeben werden.

PIN-Code erforderlich

Diese Funktion sorgt dafür, dass das Gerät nicht betrieben oder gesteuert werden kann, nachdem die **STOP**-Taste gedrückt wurde, ohne dass Sie zuvor den korrekten PIN-Code eingegeben haben. Wird fünf Mal nacheinander der falsche PIN-Code eingegeben, wird das Gerät für eine gewisse Zeit gesperrt. Die Verriegelung wird für jeden falschen Versuch verlängert.

Alarmdauer

Die Dauer des Alarmsignals kann festgelegt werden. Eine Einstellung zwischen 1 und 10 Minuten ist möglich.

STOP-Taste gedrückt

Wenn der Alarm „*STOP-Taste gedrückt*“ aktiviert ist, ertönt der Alarm, wenn jemand die **STOP**-Taste drückt und den PIN-Code nicht innerhalb von 30 Sekunden eingibt.

Weggetragen

Wenn der Alarm *Transportiert* aktiviert ist, erkennt das Gerät unerwartete Bewegungen und der Alarm wird ausgelöst.

Diebstahlschutz einstellen

1. Wählen Sie *Einstellungen > Sicherheit > Diebstahlschutz* in der App aus.
2. Wählen Sie die on/off-Taste, um die Funktionen *Sperrzeit*, *PIN-Code erforderlich*, *STOP-Taste gedrückt* und *Weggetragen* zu aktivieren oder deaktivieren.
3. Bewegen Sie den horizontalen Balken, um die Dauer des Alarms auszuwählen.

3.11.7.4 GeoFence (Geographische Eingrenzung)

GeoFence ist ein GPS-basierter Diebstahlschutz, der einen virtuellen Zaun für das Gerät erzeugt. Wenn das Gerät über die festgelegte Entfernung hinaus von der Mittelposition entfernt wird, wird es deaktiviert und ein Alarm ausgelöst. Der PIN-Code wird benötigt, um den Alarm zu deaktivieren und das Gerät neu zu starten.

So legen Sie Mittelpunkt und Radius für die GeoFence-Funktion fest

1. Wählen Sie *Einstellungen > Sicherheit > GeoFence* in der App aus.
2. Platzieren Sie das Gerät in der Mitte des Arbeitsbereichs.
3. Wählen Sie die *on/off*-Taste, um die Funktion zu aktivieren oder zu deaktivieren. Der Mittelpunkt wird als aktuelle Position des Geräts festgelegt.
4. Verwenden Sie den horizontalen Balken, um den Radius festzulegen.

3.11.8 Automower® Connect (nur Bluetooth®)



In *Automower® Connect* können Sie das Automower® Connect-Modul aktivieren/deaktivieren. Sie können auch die Signalstärke und den Verbindungsstatus sehen, eine neue Kopplung erstellen oder das Gerät aus der Liste der verbundenen Konten entfernen.

3.11.9 Nachrichten (nur Bluetooth®)

In diesem Menü finden Sie die bisherigen Fehler- und Informationsmeldungen. Für einige der häufigsten Meldungen findet man hier Hilfe und Tipps, wie man den Fehler beheben kann.

Hinweis: Das Menü *Nachrichten* ist nur für Bluetooth®-Verbindungen mit kurzer Reichweite verfügbar.

Wenn am Gerät irgendeine Störung auftritt, zum Beispiel wenn es feststutzt oder der Akku fast leer ist, werden eine Meldung zur Störung sowie die Zeit des Vorfalles gespeichert.

Wenn dieselbe Meldung wiederholt auftritt, könnte dies ein Anzeichen dafür sein, dass die Installation oder das Gerät angepasst werden muss. Siehe *Installation auf Seite 15*.

3.11.10 Husqvarna Fleet Services™

Husqvarna Fleet Services™ ist eine Cloud-Lösung, durch die der Flottenmanager bei kommerzieller Anwendung eine Übersicht über alle Geräte erhält. Außerdem bietet es dem Flottenmanager die Möglichkeit, alle Geräte fernzusteuern. Husqvarna Fleet Services™ ist enthalten bei Automower® 520/550. Weitere Informationen zu Husqvarna Fleet Services™ finden Sie unter www.husqvarna.com.

3.11.10.1 So stellen Sie mit Husqvarna Fleet Services™ eine Verbindung zum Gerät her

1. Laden Sie die Husqvarna Fleet Services™ App und die Automower® Connect App auf Ihr mobiles Gerät.
2. Erstellen Sie ein neues Husqvarna Fleet Services™-Konto (www.husqvarna.com).
3. Melden Sie sich bei der Husqvarna Fleet Services™-App an.
4. Stellen Sie den **Hauptschalter** am Gerät auf die Position *1*.

Hinweis: Der Bluetooth® Kopplungsmodus ist 3 Minuten lang aktiv. Schalten Sie das Gerät aus, wenn die Kopplung in dieser Zeit nicht ausgeführt werden konnte. Warten Sie, bis die Status-LED nicht mehr leuchtet, und schalten Sie dann das Gerät erneut ein.

5. Wählen Sie das Pluszeichen (+) in der Husqvarna Fleet Services™ App aus.
6. Wählen Sie *Automower®* und dann *Automower® Pro*. Die Husqvarna Fleet Services™ App sucht nach verfügbaren Geräten in der Nähe (Bluetooth®).
7. Wählen Sie das Gerät aus.
8. Wählen Sie *Verbindungscode erhalten*, um das Gerät mit Ihrem Husqvarna Fleet Services™-Konto zu verbinden.
9. Befolgen Sie die Anweisungen in der Husqvarna Fleet Services™ App.

Hinweis: Das Gerät und die Husqvarna Fleet Services™ App müssen nur einmal gekoppelt werden.

4 Betrieb

4.1 Hauptschalter



WARNUNG: Lesen Sie vor der Inbetriebnahme Ihres Geräts die Sicherheitshinweise sorgfältig durch.



WARNUNG: Halten Sie Hände und Füße von den rotierenden Klingen fern. Halten Sie mit Ihren Händen und Füßen stets einen sicheren Abstand zum Gerät ein, solange es in Betrieb ist.



WARNUNG: Benutzen Sie das Gerät nicht, wenn sich Personen, insbesondere Kinder oder Tiere, im Arbeitsbereich aufhalten.

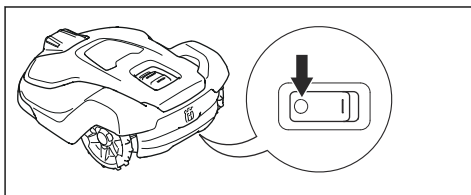

- Stellen Sie den **Hauptschalter** auf die Position **1**, um das Gerät zu starten.
- Stellen Sie den **Hauptschalter** auf die Position **0**, wenn das Gerät nicht verwendet wird oder bevor Sie mit Arbeiten, Inspektionen oder Wartungen am Gerät beginnen.

4.2 Start

1. Stellen Sie den **Hauptschalter** auf die Position **1**.
 2. Öffnen Sie die Automower® Connect App.
 3. Wählen Sie das **Dashboard** aus.
 4. Wählen Sie **Start** in der Automower® Connect App.
- Befindet sich das Gerät in der Ladestation, wird es die Ladestation erst dann verlassen, wenn der Akku voll aufgeladen ist und die Zeitplaneinstellung den Betrieb des Mähers zulässt.

Hinweis: Prüfen Sie, ob sich die **START**-Taste oben am Gerät in der richtigen Position befindet. Das Gerät startet nicht, wenn die **STOP**-Taste aktiviert ist.



4.3 Betriebsmodus – Start

Nach Auswahl der Option **Start**, können folgende Betriebsmodi ausgewählt werden:

- Hauptbereich
- Zeitplan aus
- Nebenbereich

4.3.1 Hauptbereich

Hauptbereich ist der standardmäßige Arbeitsmodus, in dem das Gerät automatisch mäht und auflädt.

1. Öffnen Sie die Automower® Connect App.
2. Wählen Sie **Dashboard** im Hauptmenü aus.
3. Wählen Sie **Start**.
4. Wählen Sie die Option *Im Hauptbereich fortsetzen*, um das Gerät zu starten.

4.3.2 Zeitplan aus

Die Zeitplaneinstellungen können kurzzeitig aufgehoben werden, indem die Option *Zeitplan aus* aktiviert wird.

1. Wählen Sie **Dashboard** im Hauptmenü aus.
2. Wählen Sie **Start**.
3. Schieben Sie den horizontalen Balken für *Zeitplan aus*, um den angemessenen Zeitraum für die Zeitplan-Ausschaltung auszuwählen. Sie können den Zeitplan für bis zu 7 Tage ausschalten.
4. Wählen Sie einen angemessenen Zeitraum für die Zeitplan-Ausschaltung aus.

4.3.3 Nebenbereich

Zum Mähen von Nebenbereichen muss der Betriebsmodus *Nebenbereich* gewählt werden. Im diesem Modus müssen Sie das Gerät manuell zwischen dem Hauptbereich und dem Nebenbereich versetzen. Das Gerät mäht für einen ausgewählten Zeitraum oder bis der Akku leer ist. Wenn der Akku leer ist, bleibt das

Gerät stehen. Stellen Sie das Gerät zum Aufladen des Akkus in die Ladestation. Wenn der Akku aufgeladen ist, fährt das Gerät aus der Ladestation und hält an. Das Gerät ist jetzt betriebsbereit. Zuvor ist jedoch eine Bestätigung von Ihnen erforderlich.

Hinweis: Wenn Sie nach dem Laden des Akkus den Hauptbereich mähen möchten, stellen Sie das Gerät auf den Modus *Hauptbereich* ein, bevor Sie das Gerät in die Ladestation stellen.

4.4 Betriebsmodus – Parken

Bei Auswahl der Option *Parken*, stehen die folgenden Betriebsmodi zur Verfügung.

- Bis auf weiteres parken
- Mit Zeitplan starten
- Parkdauer

4.4.1 Bis auf weiteres parken

Der Betriebsmodus *Parken* bedeutet, dass das Gerät zur Ladestation zurückkehrt und dort verbleibt, bis ein neuer Betriebsmodus ausgewählt wird und die **START**-Taste gedrückt wird.

4.4.2 Starten mit nächster Zeitplaneinstellung

Das Gerät kehrt zur Ladestation zurück und bleibt dort, bis die nächste Zeitplaneinstellung das Gerät in Betrieb nimmt. Verwenden Sie diesen Modus, um den Betrieb vorübergehend anzuhalten, z. B. zur Bewässerung oder für Spiele auf dem Rasen.

4.4.3 Parkdauer

Das Gerät kehrt zur Ladestation zurück und verbleibt dort für die ausgewählte Parkdauer. Verwenden Sie diesen Modus, um einen laufenden Mähzyklus vorübergehend anzuhalten und das Gerät in der Ladestation zu lassen.

4.4.4 Park-Taste der Ladestation

Mit der **PARK**-Taste der Ladestation ruft man das Gerät zurück zur Ladestation. Die Option *Parken* in der Automower® Connect-App hat die gleiche Funktion. Die **PARK**-Taste der Ladestation ist praktisch, wenn das Gerät in einem großen Arbeitsbereich betrieben wird und der Bediener keinen Zugriff auf die Automower® Connect-App hat.

Wenn die Taste betätigt wurde, leuchtet eine LED in der **PARK**-Taste auf. Die LED erlischt, wenn das Gerät seine Parkposition in der Ladestation eingenommen hat.

Das Gerät bleibt in der Ladestation, bis in der Automower® Connect-App *Start* aktiviert wird.



4.4.5 Betriebsmodus - Pause

Wenn in der Automower® Connect App *Pause* ausgewählt wird, stellt das Gerät die aktuelle Aktivität ein und pausiert. Das Gerät bleibt auf Pause, bis entweder *Parken* oder *Starten* in der Automower® Connect App ausgewählt wird.

4.5 So stoppen Sie das Gerät

1. Drücken Sie die **STOP**-Taste, um das Gerät und den Mähmotor anzuhalten.

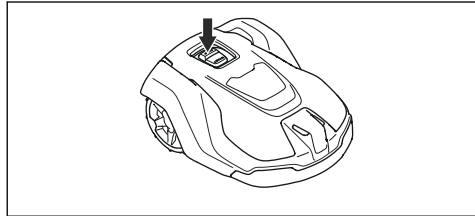

4.6 So schalten Sie des Geräts aus

1. Drücken Sie die **STOP**-Taste oben am Gerät.
2. Stellen Sie den **Hauptschalter** auf die Position 0.

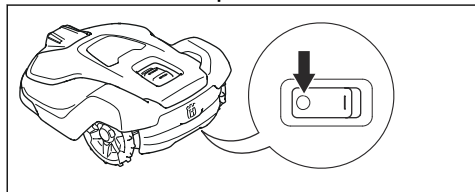

WARNUNG: Schalten Sie das Gerät immer über den Hauptschalter aus, wenn Wartungsarbeiten ausgeführt werden müssen oder das Gerät aus dem Arbeitsbereich entfernt werden muss.

4.7 So laden Sie den Akku



WARNUNG: Laden Sie das Gerät nur mit einer Ladestation, die dafür vorgesehen ist. Eine inkorrekte Verwendung kann zu elektrischen Schlägen, Überhitzung oder Austreten von ätzender Flüssigkeit aus dem Akku führen.

Spülen Sie den Bereich im Falle eines Austretens von Elektrolyt mit Wasser. Suchen Sie bei Kontakt mit den Augen o. ä. umgehend einen Arzt auf.

Ist das Gerät neu oder wurde es längere Zeit nicht benutzt, kann der Akku leer sein und muss vor dem Start aufgeladen werden.

1. Stellen Sie den **Hauptschalter** auf die Position *1*.
2. Stellen Sie das Gerät so weit wie möglich in die Ladestation hinein. Stellen Sie sicher, dass das Gerät und die Ladestation miteinander verbunden sind. Siehe Kontakt und Ladebleche in *Geräteübersicht auf Seite 4*.
3. Stellen Sie in der Automower® Connect-App sicher, dass der Ladevorgang durchgeführt wird.

5 Wartung

5.1 Einführung – Wartung



WARNUNG: Das Gerät muss ausgeschaltet werden, bevor Wartungsarbeiten ausgeführt werden. Das Gerät ist deaktiviert, wenn sich der **Hauptschalter** in der Position 0 befindet.



WARNUNG: Tragen Sie Schutzhandschuhe.

Zur Gewährleistung einer besseren Betriebszuverlässigkeit und einer längeren Lebensdauer überprüfen und reinigen Sie das Gerät regelmäßig, und tauschen Sie ggf. Verschleißteile aus. Alle Wartungs- und Servicearbeiten müssen gemäß den Anweisungen von Husqvarna durchgeführt werden. Siehe *Gewährleistung auf Seite 56*.

Bei der ersten Verwendung des Geräts sollten der Klingenteller und die Klingen einmal wöchentlich überprüft werden. Wenn in dieser Zeit wenig Verschleiß festgestellt wird, können zukünftige Prüfungen in größeren Abständen erfolgen.

Es ist wichtig, dass der Klingenteller sich frei und leicht dreht. Die Kanten der Klingen sollten nicht beschädigt sein. Die Lebensdauer der Klingen kann stark variieren und hängt u. a. von Folgendem ab:

- Betriebszeit und Größe des Arbeitsbereichs.
- Grassorte und saisonale Pflanzenentwicklung.
- Erde, Sand und Einsatz von Düngern.
- Das Vorhandensein von Tannenzapfen, Fallobst, Spielzeug, Steinen, Wurzeln oder Sonstigem.

Bei Einsatz unter günstigen Bedingungen beträgt die normale Lebensdauer 2 bis 5 Wochen. Informationen zum Austausch der Klingen finden Sie unter *Austausch der Klingen auf Seite 37*.

Hinweis: Das Arbeiten mit stumpfen Klingen führt zu einem schlechteren Mähergebnis. Der Rasen wird nicht sauber geschnitten, und es wird mehr Energie benötigt, was dazu führt, dass das Gerät den Bereich nicht komplett bearbeiten kann.

5.2 Reinigen des Geräts

Es ist wichtig, dass Sie das Gerät stets sauber halten. Ein Gerät mit umfangreichen Grasansammlungen arbeitet an Abhängen deutlich schlechter. Es wird empfohlen, zur Reinigung eine Bürste zu verwenden.

Husqvarna empfiehlt die Verwendung eines speziellen Reinigungs- und Wartungskits, das als Zubehör

erhältlich ist. Setzen Sie sich mit Ihrem Husqvarna-Händler für weitere Informationen in Verbindung.



ACHTUNG: Reinigen Sie das Gerät nie mit einem Hochdruckreiniger. Verwenden Sie keine Lösungsmittel zur Reinigung.

5.2.1 Chassis und Klingenteller

Prüfen Sie den Klingenteller und die Klingen einmal pro Woche.

1. Stellen Sie den **Hauptschalter** auf die Position 0.
2. Heben/kippen Sie das Gerät auf die Seite.
3. Reinigen Sie den Klingenteller und das Chassis, z. B. mit einer Spülbürste. Prüfen Sie gleichzeitig, ob sich der Klingenteller frei drehen lässt und die Abdeckung zum Schutz der Füße nicht berührt. Stellen Sie auch sicher, dass die Klingen intakt sind und sich frei bewegen können.

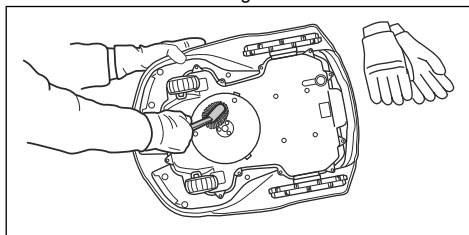

5.2.2 So reinigen Sie das Chassis

- Reinigen Sie die Unterseite des Chassis mit einer Bürste oder einem feuchten Tuch.

5.2.3 Die Räder reinigen

Das Gerät funktioniert an Hängen nicht zufriedenstellend, wenn die Räder mit Gras blockiert sind.

- Reinigen Sie die Räder mit einer weichen Bürste.

5.2.4 Das Gehäuse des Geräts reinigen

- Die Reinigung des Gerätegehäuses sollte mit einem feuchten Tuch und einer milden Seifenlösung erfolgen.

5.2.5 Die Ladestation reinigen



WARNUNG: Trennen Sie das Netzteil von der Steckdose, bevor Sie Wartungsarbeiten oder eine Reinigung der Ladestation oder des Netzteils durchführen.



ACHTUNG: Reinigen Sie die Ladestation weder mit einem Hochdruckreiniger noch unter fließendem Wasser.

Hinweis: Das Gerät kann nicht in die Ladestation einfahren, wenn sich Gegenstände in der Ladestation befinden. Reinigen Sie die Ladestation regelmäßig.

- Entfernen Sie Gras, Zweige und andere Gegenstände aus der Ladestation.

5.3 Austausch der Klingen



WARNUNG: Verwenden Sie Klingen und Schrauben des richtigen Typs. Husqvarna kann nur bei der Verwendung von Originalklingen die Sicherheit garantieren. Wenn nur die Klingen ausgetauscht werden und die Schrauben weiterhin genutzt werden, kann dies zu einem Verschleiß der Schrauben beim Mähen führen. Die Klingen können dann aus dem Gehäuse geschleudert werden und schwere Verletzungen verursachen.

Ersetzen Sie abgenutzte oder beschädigte Teile aus Sicherheitsgründen. Selbst wenn die Klingen intakt sind, sollten sie für ein optimales Mähergebnis und geringen Energieverbrauch regelmäßig ausgetauscht werden. Alle drei Klingen und Schrauben müssen bei Bedarf gleichzeitig ausgetauscht werden, damit das Mähsystem richtig ausgewuchtet ist. Verwenden Sie Husqvarna Originalklingen, die mit dem gekrönten H-Logo geprägt sind, siehe *Technische Angaben auf Seite 53*.

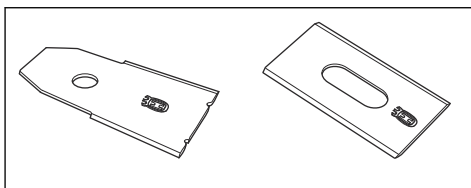

5.3.1 So ersetzen Sie die Klingen

1. Drücken Sie die **STOP**-Taste.
2. Stellen Sie den **Hauptschalter** auf die Position 0.

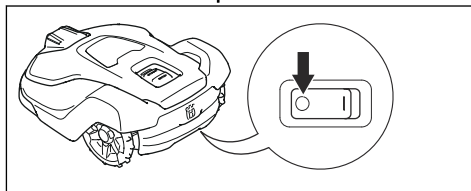

3. Drehen Sie das Gerät um. Legen Sie das Gerät auf eine weiche, saubere Oberfläche, um Kratzer am Gerät zu vermeiden.
4. Drehen Sie die Gleitplatte, bis deren Löcher über den Schrauben für die Klingen stehen.
5. Entfernen Sie die 3 Schrauben mit einem Schraubenzieher.

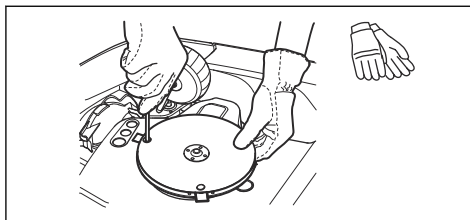

6. Entfernen Sie die 3 Klingen.
7. Bringen Sie 3 neue Klingen und Schrauben an.
8. Stellen Sie sicher, dass sich die Klingen frei drehen können.

5.4 Ersetzen der Radbürsten

Die Radbürsten am Gerät entfernen Gras von den Rädern des Geräts. Überprüfen Sie die Radbürsten regelmäßig und ersetzen Sie sie, wenn sie verschlissen sind. Husqvarna empfiehlt, die Radbürsten alle 5-10 Wochen auszutauschen.

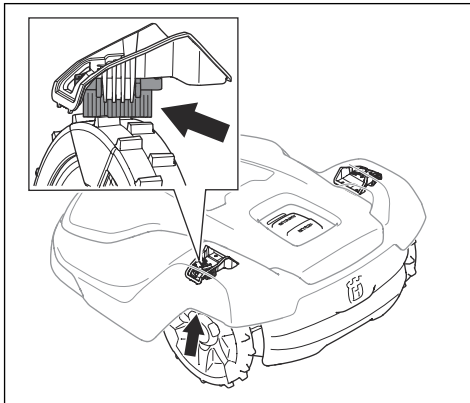

5.5 Akku



WARNUNG: Laden Sie das Gerät nur mit einer Ladestation, die dafür vorgesehen ist. Eine inkorrekte Verwendung kann zu elektrischen Schlägen, Überhitzung oder Austreten von ätzender Flüssigkeit aus dem Akku führen. Spülen Sie den Bereich im Falle eines Austretens von Elektrolyt mit Wasser. Suchen Sie bei Kontakt mit den Augen o. ä. umgehend einen Arzt auf.



WARNUNG: Verwenden Sie nur vom Hersteller empfohlene Originalakkus. Bei der Verwendung von anderen Akkus kann die Gerätesicherheit nicht gewährleistet werden. Verwenden Sie keine nichtaufladbaren Akkus.



ACHTUNG: Der Akku muss vor der Winterlagerung vollständig geladen werden. Wird der Akku nicht vollständig geladen, kann er beschädigt und in bestimmten Fällen unbrauchbar werden.

Wenn die Betriebszeit des Geräts zwischen den einzelnen Aufladungen kürzer als üblich werden, ist dies ein Anzeichen dafür, dass der Akku das Ende seiner Lebensdauer erreicht und ggf. ausgetauscht werden sollte.

Hinweis: Die Lebensdauer des Akkus hängt von der Länge der Saison und von der Stundenzahl ab, die das Gerät pro Tag in Betrieb ist. Eine lange Mähseason oder eine große Anzahl Betriebsstunden pro Tag können dazu führen, dass der Akku nach einer entsprechenden Betriebszeit ausgetauscht werden muss. Der Akku muss so lange nicht ausgetauscht werden, wie das Gerät den Rasen noch gut mähen kann.

5.6 Winterservice

Lassen Sie vor der Lagerung im Winter eine Wartung Ihres Geräts durch die zentrale Wartungsstelle von Husqvarna vornehmen. Regelmäßiger Winterservice bewahrt den guten Zustand des Geräts und schafft die besten Bedingungen für eine neue Saison ohne Störungen.

Die Wartung umfasst normalerweise folgende Arbeiten:

- Sorgfältige Reinigung von Gehäuse, Chassis, Klingenteller und allen anderen beweglichen Teilen.
- Funktionsprüfung des Geräts und der einzelnen Komponenten.

- Kontrolle und bei Bedarf Austausch der Verschleißteile wie Klingen und Lager.
- Prüfung der Akkukapazität des Geräts und ggf. Empfehlung zum Austausch.
- Wenn neue Firmware zur Verfügung steht, wird das Gerät aktualisiert.

6 Fehlerbehebung

6.1 Einführung - Fehlersuche

Alle Meldungen werden im Menü *Nachrichten* in Automower® Connect angezeigt. Weitere Vorschläge zur Fehlerbehebung finden Sie auf www.husqvarna.com.

Hinweis: Das Menü *Nachrichten* ist nur für Verbindungen im Nahbereich (Bluetooth®) verfügbar.

6.2 Fehlermeldungen

Die folgende Tabelle zeigt einige Fehlermeldungen, die in der App angezeigt werden können. Wenn die gleiche Meldung immer wieder angezeigt wird, wenden Sie sich bitte an Ihren Husqvarna-Vertreter vor Ort.

Nachricht	Ursache	Maßnahme
<i>Radmotor blockiert</i>	Gras oder andere Gegenstände haben sich um das Antriebsrad gewickelt.	Das Antriebsrad überprüfen und das Gras oder die anderen Gegenstände entfernen.
<i>Schneidsystem blockiert</i>	Gras oder andere Gegenstände haben sich um den Klingenteller gewickelt.	Das Antriebsrad überprüfen und das Gras oder die anderen Gegenstände entfernen.
	Der Klingenteller liegt in einer Wasserlache.	Das Gerät versetzen und Wasseransammlungen im Arbeitsbereich vermeiden.
<i>Schnitthöhe blockiert</i>	Gras oder andere Gegenstände haben sich um die Schnitthöhenverstellung oder zwischen Klingenteller und Chassis gewickelt.	Den Klingenteller und den Gummibalg um die Schnitthöhenverstellung überprüfen und ggf. darin steckendes Gras oder andere Gegenstände entfernen.
<i>Eingeschlossen</i>	Das Gerät hat sich innerhalb eines engen Bereichs hinter mehreren Hindernissen festgefahren.	Prüfen, ob ein Hindernis die Fortbewegung des Geräts erschwert.

Meldung	Ursache	Maßnahme
<i>Kein Schleifensignal</i>	Das Netzteil oder das Niederspannungskabel ist nicht angeschlossen.	Die LED-Statusanzeige an der Ladestation überprüfen. Wenn die Ladestation nicht mit Strom versorgt wird, leuchtet die LED nicht. Den Steckdosenanschluss kontrollieren und prüfen, ob ein Fehlerstromschutzschalter (FI) aktiviert ist. Sicherstellen, dass das Niederspannungskabel an die Ladestation angeschlossen ist.
	Das Netzteil oder das Niederspannungskabel ist beschädigt.	Das Netzteil oder das Niederspannungskabel ersetzen.
	Das Begrenzungskabel ist nicht an die Ladestation angeschlossen.	Sicherstellen, dass die Anschlussklemmen des Begrenzungskabels richtig an der Ladestation befestigt sind. Die Anschlussklemmen ersetzen, falls sie beschädigt sind. Siehe <i>Installieren des Begrenzungskabels auf Seite 21</i> .
	Das Begrenzungskabel ist gebrochen.	Die LED an der Ladestation überprüfen. Wenn die LED einen Bruch im Begrenzungskabel anzeigt, muss der Bruch lokalisiert werden. Den beschädigten Abschnitt der Schleife durch ein neues Schleifenkabel ersetzen. Mit einem Originalverbinder an das bestehende Kabel anschließen. Siehe <i>Unterbrechungen/Brüche im Schleifenkabel finden auf Seite 49</i> .
	Der <i>ECO-Modus</i> ist aktiviert und das Gerät hat versucht, außerhalb der Ladestation zu starten.	Das Gerät in die Ladestation stellen. Das Gerät starten. Siehe <i>Start auf Seite 33</i> .
	Das Begrenzungskabel überkreuzt sich auf dem Weg von oder zu einer Insel.	Sicherstellen, dass das Begrenzungskabel korrekt verlegt ist. Siehe <i>Installieren des Begrenzungskabels auf Seite 21</i> .
	Das Gerät findet das Schleifensignal von der Ladestation nicht.	Das Gerät in die Ladestation stellen und ein neues Schleifensignal erzeugen. Siehe <i>Neues Schleifensignal auf Seite 31</i> .
	Störungen durch Metallgegenstände (Zaun, Armierung) oder vergrabene Kabel in der Nähe.	Versuchen, das Begrenzungskabel zu bewegen, und/oder mehr Inseln im Arbeitsbereich anlegen, um die Signalstärke zu erhöhen.
	Das Gerät ist zu weit vom Begrenzungskabel entfernt.	Die Installation des Begrenzungskabels wiederholen, sodass alle Teile des Arbeitsbereichs maximal 35 m/115 ft. vom Begrenzungskabel entfernt sind.
<i>Falscher PIN-Code</i>	Ein falscher PIN-Code wurde eingegeben. Nach 5 Fehlversuchen wird das Gerät für eine gewisse Zeit gesperrt.	Den korrekten PIN-Code eingeben. Wenn Sie den PIN-Code vergessen haben, wenden Sie sich bitte an Ihren Husqvarna-Vertreter vor Ort.

Meldung	Ursache	Maßnahme
<i>„Außerhalb des Arbeitsbereichs“</i>	Die Begrenzungskabelanschlüsse an der Ladestation sind verkreuzt.	Sicherstellen, dass das Begrenzungskabel richtig mit der Ladestation verbunden ist. Siehe <i>Installieren des Begrenzungskabels auf Seite 21</i> .
	Das Begrenzungskabel grenzt zu nah an den Arbeitsbereich.	Sicherstellen, dass das Begrenzungskabel korrekt verlegt ist. Siehe <i>Installieren des Begrenzungskabels auf Seite 21</i> .
	Der Arbeitsbereich hat bei der Schleife des Begrenzungskabels zu viel Gefälle.	
	Das Begrenzungskabel ist in der falschen Richtung um eine Insel verlegt worden.	
	Störungen durch Metallgegenstände (Zaun, Armierung) oder vergrabene Kabel in der Nähe.	Versuchen, das Begrenzungskabel zu bewegen, und/oder mehr Inseln im Arbeitsbereich anlegen, um die Signalstärke zu erhöhen.
	Das Gerät hat Schwierigkeiten, das Signal einer benachbarten Geräteinstallation von der eigenen zu unterscheiden.	Das Gerät in die Ladestation stellen und ein neues Schleifensignal erzeugen. Siehe <i>Neues Schleifensignal auf Seite 31</i> .
<i>Leerer Akku</i>	Das Gerät findet die Ladestation nicht.	Die Position des Leitkabels ändern. Siehe <i>Installieren des Leitkabels auf Seite 22</i> .
		Die Installationseinstellungen dazu überprüfen, wie die Ladestation gefunden wird. Siehe <i>Suchen der Ladestation auf Seite 27</i> .
	Der Akku ist defekt.	Den Akku ersetzen. Siehe <i>Akku auf Seite 38</i> .
	Die Antenne der Ladestation ist defekt.	Prüfen, ob die Anzeigelampe an der Ladestation rot blinkt. Siehe <i>LED-Anzeigelampe an der Ladestation auf Seite 46</i> . Bei diesem Problem muss ein autorisierter Servicetechniker hinzugezogen werden.
<i>Abgerutscht</i>	Das Gerät ist auf ein Hindernis gestoßen und hat angehalten, oder die Räder können sich auf dem nassen Gras nicht bewegen.	Das Gerät befreien und die Problemursache beheben. Falls die Ursache nasses Gras ist, mit dem Einsatz des Geräts warten, bis der Rasen wieder trocken ist.
	Im Arbeitsbereich befindet sich ein steiler Hang.	Der maximal überwindbare Steigungsgrad beträgt 45 %. Steilere Hänge sollten abgegrenzt werden. Siehe <i>Verlegen des Begrenzungskabels an einem Abhang auf Seite 17</i> .
	Das Leitkabel wurde nicht im Winkel über den Abhang gelegt.	Leitkabel müssen auf einem Hang im Winkel verlegt werden. Siehe <i>So finden Sie die richtige Position für das Leitkabel auf Seite 19</i> .
<i>Radmotor überlastet</i>	Gras oder andere Gegenstände haben sich um das Antriebsrad gewickelt.	Die Antriebsräder überprüfen und Gras oder andere Gegenstände entfernen.

Meldung	Ursache	Maßnahme
<i>Ladestation blockiert</i>	Der Kontakt zwischen den Ladekontakten ist unzureichend. Das Gerät hat mehrere Ladeversuche unternommen.	Das Gerät in der Ladestation platzieren und prüfen, ob sich die Kontaktbleche von Mäher und Ladestation ungehindert berühren können.
	Ein Gegenstand behindert die Fortbewegung des Geräts.	Den Gegenstand entfernen.
	Die Ladestation ist verkantet oder verbogen.	Sicherstellen, dass sich die Ladestation auf einer absolut flachen und horizontalen Fläche befindet. Die Ladestation darf nicht verkantet oder verbogen sein.
<i>Blockiert in Ladestation</i>	Das Gerät rutscht auf der Grundplatte.	Die Grundplatte reinigen.
	Ein Gegenstand hindert das Gerät daran, die Ladestation zu verlassen.	Den Gegenstand entfernen.
<i>Verkehrt</i>	Das Gerät neigt sich zu stark oder ist umgekippt.	Das Gerät wieder richtig aufstellen.
<i>Mäher gekippt</i>	Die Neigung des Geräts übersteigt den maximalen Winkel.	Das Gerät in einem flachen Bereich abstellen.
<i>Benötigt manuelles Laden</i>	Das Gerät befindet sich im Betriebsmodus <i>Nebenbereich</i> .	Das Gerät in die Ladestation stellen. Dieses Verhalten ist normal. Es müssen keine Maßnahmen ergriffen werden.
<i>Nächster Start hh:mm</i>	Die Zeitplan-Einstellung verhindert das Arbeiten des Geräts.	Die Zeitplan-Einstellungen ändern. Siehe <i>Zeitplan auf Seite 25</i> .
	Die Zeiteinstellung des Geräts ist falsch.	Die Zeit einstellen. Siehe <i>Zeit & Datum auf Seite 30</i> .
<i>Angehoben</i>	Der Hebesensor ist aktiviert, weil das Gerät auf einen Gegenstand gestoßen und/oder blockiert ist.	Das Gerät befreien. Falls das Problem weiter besteht, einen autorisierten Fachhändler kontaktieren.
<i>Problem Stoßsensor, hinten/vorne</i>	Das Gehäuse des Geräts kann sich nicht frei um das Chassis bewegen.	Schmutz oder Objekte zwischen Chassis und Gehäuse entfernen, um sicherzustellen, dass sich das Gehäuse frei um das Chassis bewegen kann.
	Das Gerät hat sich festgefahren.	Das Gerät befreien und die Ursache beheben.
<i>Rechter/linker Radmotor ist blockiert</i>	Gras oder andere Gegenstände haben sich um das Antriebsrad gewickelt.	Die Räder und den umliegenden Bereich reinigen.
<i>Alarm! Mäher ausgeschaltet</i>	Der Alarm wurde aktiviert, da das Gerät ausgeschaltet wurde.	Die Sicherheitseinstellungen des Mähers im Menü <i>Sicherheit</i> anpassen. Siehe <i>Sicherheit (nur Bluetooth®) auf Seite 30</i> .
<i>Alarm! Mäher gestoppt</i>	Der Alarm wurde aktiviert, da das Gerät gestoppt wurde.	
<i>Alarm! Mäher angehoben</i>	Der Alarm wurde aktiviert, da das Gerät angehoben wurde.	
<i>Alarm! Mäher gekippt</i>	Der Alarm wurde aktiviert, da das Gerät gekippt wurde.	

Meldung	Ursache	Maßnahme
<i>Elektronisches Problem</i>	Vorübergehendes Elektronik- oder Firmwareproblem des Geräts.	Das Gerät neu starten. Falls das Problem weiter besteht, einen autorisierten Fachhändler kontaktieren.
<i>Problem Schleifensensor, vorn/hinten</i>		
<i>Problem Ladesystem</i>		
<i>Kippsensorproblem</i>		
<i>Temporäres Problem</i>		
<i>Problem Antrieb rechts/links</i>		
<i>Fehlerhafte Verbindung</i>		
<i>Problem mit Ultraschall</i>		
<i>Problem GPS-Navigation</i>		
<i>Kurzzeitiges Akkuproblem</i>		
<i>Falscher Akku</i>		
<i>Akkuproblem</i>	Kurzzeitiges Akku- oder Firmwareproblem des Geräts.	Das Gerät neu starten. Falls das Problem weiter besteht, einen autorisierten Fachhändler kontaktieren.
	Falscher Akkutyp	Nur vom Hersteller empfohlene Originalakku verwenden.
<i>Akkutemperatur außerhalb der festgelegten Grenzwerte</i>	Das Gerät funktioniert nicht, wenn die Akkutemperatur zu hoch oder zu niedrig ist.	Das Gerät nimmt den Betrieb wieder auf, wenn die Temperatur zwischen den eingestellten Grenzwerten liegt und die Zeitplaneinstellungen den Betrieb des Geräts zulassen. Die Ladestation in einem vor der Sonne geschützten Bereich aufstellen.
<i>Ladestrom zu hoch</i>	Falsches oder defektes Netzteil.	Das Gerät neu starten. Falls das Problem weiter besteht, einen autorisierten Fachhändler kontaktieren.
<i>Verbindungsproblem</i>	Potenzielles Problem auf der Verbindungsleiterplatte im Gerät.	Das Gerät neu starten. Falls das Problem weiter besteht, einen autorisierten Fachhändler kontaktieren.
<i>Starke Unwucht im Schneidsystem</i>	Vibrationen im Klingenteller.	Ein fortgesetzter Betrieb kann zu Schäden am Schneidsystem führen. Darauf achten, dass die Klingen und Schrauben nicht beschädigt oder verschlissen sind. Sicherstellen, dass alle Klingen korrekt installiert sind und an jeder Position des Klingentellers nur eine Klinge befestigt ist.

6.3 Info-Meldungen

Die folgende Liste zeigt eine Reihe von Informationsmeldungen, die im *Nachrichtenmenü* der Automower® Connect-App enthalten sein können. Falls die gleiche Meldung häufiger erscheint, bitte mit dem Husqvarna-Vertreter vor Ort in Verbindung setzen.

Meldung	Ursache	Maßnahme
<i>Niedriger Akkustand</i>	Das Gerät findet die Ladestation nicht.	Die Position des Leitkabels ändern. Siehe <i>Installieren des Leitkabels auf Seite 22</i> . Die Installationseinstellungen überprüfen und sicherstellen, dass sie in Bezug darauf, wie die Ladestation gefunden wird, korrekt sind. Siehe <i>Suchen der Ladestation auf Seite 27</i> .
	Der Akku ist defekt.	Den Akku ersetzen. Siehe <i>Akku auf Seite 38</i> .
	Die Antenne der Ladestation ist defekt.	Prüfen, ob die Anzeigelampe an der Ladestation rot blinkt. Siehe <i>LED-Anzeigelampe an der Ladestation auf Seite 46</i> . Bei diesem Problem muss ein autorisierter Servicetechniker hinzugezogen werden.
<i>Standardeinstellungen</i>	Bestätigung, dass <i>Benutzereinstellungen löschen</i> durchgeführt wurde.	Dies ist normal. Es sind keine Maßnahmen erforderlich.
<i>Begrenzte Schnitthöhe</i>	Die Schnitthöheneinstellung bewegt sich nicht.	Die Schnitthöheneinstellung untersuchen und Gras oder andere Objekte entfernen. Falls das Problem weiter besteht, einen autorisierten Fachhändler kontaktieren.
<i>Unerwartete Schnitthöheneinst.</i>		
<i>Begrenzter Schnitthöheneinst.</i>		
<i>Problem Schnitthöhe</i>		
<i>Schnitthöhe blockiert</i>		
<i>Unwucht im Schneidsystem</i>	Das Gerät hat Vibrationen im Klingenteller festgestellt.	Überprüfen, ob die Klingen und Schrauben intakt und nicht abgenutzt sind. Sicherstellen, dass alle Klingen richtig montiert sind. Sicherstellen, dass sich keine doppelten Klingen in einer der drei Klingenpositionen befinden.
<i>Steigung zu groß</i>	Das Gerät hat angehalten, weil die Steigung zu groß ist.	Die Installation des Begrenzungskabels ändern, um diesen steilen Teil des Arbeitsbereichs auszuschließen. Siehe <i>Installieren des Begrenzungskabels auf Seite 21</i> .

Meldung	Ursache	Maßnahme
<i>Leitkabel 1 nicht gefunden</i>	Das Leitkabel ist nicht an die Ladestation angeschlossen.	Überprüfen, ob der Leitkabelverbinder richtig an der Ladestation befestigt ist. Siehe <i>Installieren des Leitkabels auf Seite 22</i> .
<i>Leitkabel 2 nicht gefunden</i>	Unterbrechung im Leitkabel.	Die beschädigte Stelle suchen. Den beschädigten Leitkabelabschnitt durch ein neues Schleifenkabel ersetzen und mit einem Originalverbinder an das bestehende Kabel anschließen.
<i>Leitkabel 3 nicht gefunden</i>	Das Leitkabel ist nicht an der Begrenzungsschleife angeschlossen.	Den korrekten Anschluss des Leitkabels an der Begrenzungsschleife prüfen. Siehe <i>Installieren des Leitkabels auf Seite 22</i> .
<i>Leitkabel-Kalibrierung erfolglos</i>	Das Gerät konnte das Leitkabel nicht kalibrieren.	Sicherstellen, dass die Leitkabel gemäß Anweisungen installiert wurden. Siehe <i>Installieren des Leitkabels auf Seite 22</i> . Wenn das Gerät das nächste Mal aus der Ladestation fährt, wird eine neue Leitkabel-Kalibrierung durchgeführt.
<i>Leitkabel-Kalibrierung beendet</i>	Das Gerät hat das Leitkabel erfolgreich kalibriert.	Es sind keine Maßnahmen erforderlich.
<i>Problem GPS-Navigation</i>	Es besteht ein Problem mit dem GPS-unterstütztem Navigationssystem.	Sollte diese Meldung häufiger erscheinen, bitte den Husqvarna-Vertreter vor Ort kontaktieren.
<i>Schwaches GPS-Signal</i>	In weiten Teilen des Arbeitsbereichs ist der Empfang des GPS-Signals zu schlecht.	Nach Möglichkeit Objekte entfernen, die das GPS-Signal blockieren können.
		Die GPS-Navigationsfunktion deaktivieren und die Gartenabdeckungsfunktion verwenden. Siehe <i>Gartenabdeckung auf Seite 28</i> .
<i>Problem Ladestation finden</i>	Das Gerät ist dem Leitkabel mehrere Runden gefolgt, ohne die Ladestation zu finden.	Die Installation wurde nicht korrekt durchgeführt. Siehe <i>Installation auf Seite 27</i> .
		Falsch eingestellte Korridorbreite beim Begrenzungskabel. Siehe <i>Korridorbreite auf Seite 29</i> .
		Das Gerät wurde auf einem Nebenbereich mit der Einstellung für den Hauptbereich gestartet.
<i>Temporäres Problem mit dem Server.</i>	Bitte versuchen Sie es erneut.	Sollte diese Meldung häufiger auftreten, bitte den Husqvarna-Vertreter vor Ort kontaktieren.
<i>Verbindungsprobleme</i>	Problem mit dem Automower® Connect-Modul.	Das Gerät neu starten. Wenn das Verbindungsproblem weiterhin besteht, bitte das Gerät (<i>Meine Mäher</i>) trennen, und den Koppelvorgang wiederholen. Wenn das Problem weiterhin besteht, bitte den Husqvarna-Vertreter vor Ort kontaktieren.
<i>Verbindungseinstellungen wiederhergestellt</i>	Einstellungen für drahtlose Verbindungen wurden aufgrund eines Fehlers wiederhergestellt.	Gegebenenfalls die Einstellungen prüfen und ändern.

Meldung	Ursache	Maßnahme
<i>SIM Karte benötigt PIN</i>	Die SIM-Karte muss entriegelt sein.	Sicherstellen, dass die richtige SIM-PIN im Mäher-Menü eingegeben wurde (Netzwerk > SIM-Karte). Sollte diese Meldung häufiger auftreten, bitte den Husqvarna-Vertreter vor Ort kontaktieren.
<i>SIM Karte gesperrt</i>	Die SIM-Karte muss ausgetauscht werden.	Bitte den Husqvarna-Händler vor Ort kontaktieren.
<i>SIM-Karte nicht gefunden</i>	Für Automower® Connect muss eine SIM-Karte im Mäher eingelegt werden.	Bitte den Husqvarna-Händler vor Ort kontaktieren.
<i>Problem mit GeoFence</i>	GeoFence funktioniert nicht aufgrund schlechter (oder fehlender) Verbindung mit dem System.	Bitte den Husqvarna-Händler vor Ort kontaktieren.

6.4 LED-Anzeigelampe an der Ladestation

Leuchtet die Anzeigelampe an der Ladestation dauerhaft oder blinkt grün, weist dies auf eine vollständige und betriebsfähige Installation hin. Wenn eine andere Farbe als grün angezeigt wird, folgen Sie den Anweisungen zur Fehlerbehebung unten.

Weitere Hilfestellungen siehe www.husqvarna.com. Falls trotz allem Hilfe benötigt wird, bitte den Husqvarna-Vertreter vor Ort kontaktieren.

Beleuchtung	Ursache	Maßnahme
Grünes Dauerlicht	Gutes Signal	Es sind keine Maßnahmen erforderlich.
Grünes Blinklicht	Das Signal ist gut, und der <i>ECO-Modus</i> ist aktiviert.	Es sind keine Maßnahmen erforderlich. Für weitere Informationen zum <i>ECO-Modus</i> . Siehe <i>ECO-Modus auf Seite 27</i> .
Blaues Blinklicht	Das Begrenzungskabel ist nicht an die Ladestation angeschlossen.	Prüfen, ob die Anschlussklemmen des Begrenzungskabels richtig an der Ladestation befestigt sind. Siehe <i>Installieren des Begrenzungskabels auf Seite 21</i> .
	Beschädigtes Begrenzungskabel.	Die fehlerhafte Stelle suchen. Den beschädigten Abschnitt des Schleifenkabels durch ein neues Schleifenkabel ersetzen und mit einem Originalverbinder an das bestehende Kabel anschließen.
Rotes Blinklicht	Signal der Ladestationsantenne ist unterbrochen.	Kontaktieren Sie den Husqvarna-Händler vor Ort.
Rotes Dauerlicht	Fehler in der Leiterplatte oder falsches Netzteil in der Ladestation. Der Fehler sollte von einem autorisierten Servicetechniker behoben werden.	Kontaktieren Sie den Husqvarna-Händler vor Ort.

6.5 LED-Anzeigelampe auf dem Gerät

Die LED-Anzeigelampe oben am Gerät zeigt den aktuellen Status an:

Beleuchtung	Ursache	Maßnahme
Grünes Dauerlicht	Das Gerät ist entweder am Rasenmähen oder verlässt gerade die Ladestation.	Es sind keine Maßnahmen erforderlich.
Blaues Dauerlicht	Das Gerät wurde entweder angehalten, geparkt, es lädt oder befindet sich auf der Suche nach der Ladestation.	Es sind keine Maßnahmen erforderlich.
Gelbes Dauerlicht	Die STOP -Taste wurde gedrückt.	Die START -Taste oben am Gerät drücken, um es erneut zu starten.
Rotes Dauerlicht	Das Gerät wurde aufgrund eines Fehlers angehalten.	Durch Drücken der STOP -Taste den Fehler löschen und Sie anschließend das Gerät durch Drücken der START -Taste oben am Gerät aktivieren.
Gelbes Blinklicht	Das Gerät verlangt die Eingabe des PIN-Codes.	Der PIN-Code muss in der Automower® Connect App bestätigt werden, damit das Gerät aktiviert werden kann.

Weitere Hilfestellungen siehe www.husqvarna.com. Falls trotz allem Hilfe benötigt wird, bitte den Husqvarna-Vertreter vor Ort kontaktieren.

6.6 Symptome

Wenn das Gerät nicht wie erwartet funktioniert, bitte die nachfolgenden Anweisungen zur Fehlerbehebung befolgen.

Auf www.husqvarna.com gibt es eine Seite mit häufig gestellten Fragen (FAQs). Dort finden sich auch detailliertere Antworten auf eine Vielzahl von Standardfragen. Sollte es immer noch keine Lösung für das Problem geben, bitte den Husqvarna-Vertreter vor Ort kontaktieren.

Symptome	Ursache	Maßnahme
Das Gerät hat Schwierigkeiten beim Andocken.	Das Begrenzungskabel, das aus der Ladestation herausführt, wurde nicht lang genug in gerader Linie verlegt.	Prüfen, ob die Ladestation korrekt installiert wurde. Siehe <i>Installieren der Ladestation auf Seite 20</i>
	Die Ladestation befindet sich an einem Hang.	Die Ladestation auf absolut ebenen Untergrund stellen. Siehe <i>So finden Sie die richtige Position für die Ladestation auf Seite 15</i> .
Das Gerät arbeitet zur falschen Zeit	Die Uhr des Geräts muss eingestellt werden.	Die Uhr einstellen. Siehe <i>Zeit & Datum auf Seite 30</i> .
	Die Start- und Stoppzeiten für das Mähen sind falsch.	Die Einstellungen für die Start- und Stoppzeit für das Mähen zurücksetzen. Siehe <i>Zeitplan auf Seite 25</i> .
Das Gerät vibriert.	Beschädigte Klingen führen zu Unwuchten im Schneidapparat.	Klingen und Schrauben auf Verschleiß prüfen und bei Bedarf ersetzen. Siehe <i>So ersetzen Sie die Klingen auf Seite 37</i> .
	Befinden sich zu viele Klingen in der gleichen Position, kann dies zu Unwucht im Schneidsystem führen.	Sicherstellen, dass jeweils nur eine Klinge pro Schraube montiert ist.
	Verschiedene Versionen (Dicken) von Husqvarna-Klingen werden verwendet.	Prüfen, ob es sich um verschiedene Klingen-Versionen handelt.
Das Gerät fährt, doch der Klingenteller dreht sich nicht.	Das Gerät sucht die Ladestation.	Keine Maßnahme notwendig. Der Klingenteller dreht sich nicht, wenn das Gerät nach der Ladestation sucht.
Das Gerät mäht zwischen den Ladephasen in kürzeren Zeiträumen als üblich.	Gras oder andere Gegenstände blockieren den Klingenteller.	Den Klingenteller entfernen und reinigen. Siehe <i>Chassis und Klingenteller auf Seite 36</i> .
	Der Akku ist defekt.	Den Akku ersetzen. Siehe <i>Akku auf Seite 38</i> .
Die Mäh- und Ladezeiten sind kürzer als gewöhnlich.	Der Akku ist defekt.	Den Akku ersetzen. Siehe <i>Akku auf Seite 38</i> .
Das Gerät bleibt für mehrere Stunden in der Ladestation.	Das Gerät wurde aufgrund einer Zeitplan-Einstellung geparkt oder weil die Option <i>Bis auf Weiteres Parken</i> in der App ausgewählt wurde.	Die App öffnen und die Zeitplan-Einstellungen bearbeiten oder zu <i>Dashboard</i> gehen, um das Gerät zu starten.
	Das Gerät funktioniert nicht, wenn die Akkutemperatur zu hoch oder zu niedrig ist.	Das Gerät nimmt den Betrieb wieder auf, wenn die Temperatur zwischen den eingestellten Grenzwerten liegt und die Zeitplan-Einstellungen das Gerät laufen lassen. Die Ladestation in einem vor der Sonne geschützten Bereich aufstellen.

Symptome	Ursache	Maßnahme
Das Gerät bewegt sich oft in Kreisen oder Spiralen.	Spiralschnitt ist ein normales Bewegungsmuster des Geräts.	Die Intensität des Spiralschnitts anpassen. Diese Funktion kann bei Bedarf deaktiviert werden. Siehe <i>Spiralschnitt auf Seite 26</i> .
Das Gerät dreht sich um und bleibt für einige Minuten in einem kleinen Bereich.	Dies ist für das Gerät völlig normal. Das Gerät verfügt über eine GPS-unterstützte Navigation, die zu einem gleichmäßigen Ergebnis beiträgt.	Keine Maßnahme notwendig.
Uneinheitliches Schnittergebnis.	Das Gerät ist zu wenige Stunden am Tag in Betrieb.	Die Mähzeit verlängern. Siehe <i>Zeitplan auf Seite 25</i> . Der <i>Wetter-Timer</i> meldet mehr Mähvorgänge als tatsächlich stattgefunden haben. Die Intensitätsstufe des <i>Wetter-Timers</i> erhöhen. Den <i>Wetter-Timer</i> ausschalten, wenn das nicht hilft.
	Die Einstellungen für die <i>Rasenabdeckungs</i> -Funktion sind in Bezug auf die Struktur des Arbeitsbereichs falsch. Hinweis: Nicht anwendbar, wenn die GPS-unterstützte Navigation aktiviert ist.	Die Einstellungen für die <i>Rasenabdeckungs</i> -Funktion überprüfen. Siehe <i>Gartenabdeckung auf Seite 28</i> & <i>Rasenabdeckung</i> .
	Die Form des Arbeitsbereiches macht den Einsatz von <i>Bereich 1-5</i> für das Gerät erforderlich, damit es den Weg in alle abgelegenen Bereiche findet. Hinweis: Nicht anwendbar, wenn die GPS-unterstützte Navigation aktiviert ist.	Bitte <i>Bereich 1-5</i> nutzen, um das Gerät in einen abgelegenen Bereich zu führen. Siehe <i>Gartenabdeckung auf Seite 28</i> .
	Der Arbeitsbereich ist zu groß.	Versuchen, den Arbeitsbereich zu begrenzen, oder die Arbeitszeit zu verlängern. Siehe <i>So berechnen Sie die Zeitplan-Einstellung auf Seite 26</i> .
	Stumpfe Klingen.	Alle Klingen ersetzen. Siehe <i>Austausch der Klingen auf Seite 37</i> .
	Zu hohes Gras im Verhältnis zur eingestellten Schnitthöhe.	Zunächst die Schnitthöhe erhöhen und dann wieder schrittweise absenken.
	Ansammlung von Gras um den Klingenteller oder die Motorwelle.	Sicherstellen, dass sich der Klingenteller frei und leicht dreht. Anderenfalls den Klingenteller abschrauben und Gras und Fremdkörper entfernen. Siehe <i>Chassis und Klingenteller auf Seite 36</i> .

6.7 Unterbrechungen/Brüche im Schleifenkabel finden

Brüche im Schleifenkabel entstehen gewöhnlich durch unbeabsichtigte Beschädigungen des Kabels, z. B. beim Graben mit einer Schaufel. In Gegenden, in denen es zu Bodenfrost kommt, können scharfe Steine, die sich im Untergrund bewegen, das Kabel beschädigen. Auch das zu starke Spannen des Kabels bei der Installation kann zu Brüchen führen.

Durch zu niedriges Rasenmähen nach der Installation kann die Kabelisolierung beschädigt werden. Schäden

an der Isolierung können auch erst Wochen oder Monate später zu Unterbrechungen führen.



ACHTUNG: Wählen Sie in den ersten Wochen nach der Installation die größte Schnitthöhe aus, und verringern Sie die Höhe anschließend stufenweise alle zwei Wochen, bis die gewünschte Schnitthöhe erreicht ist.

Eine fehlerhafte Verbindung des Schleifenkabels kann in den ersten Wochen nach Einrichten der Verbindung ebenfalls zu Unterbrechungen führen. Wird der

Verbinder nicht stark genug mit einer Zange zusammengedrückt, oder wird ein im Vergleich zum Originalverbinder minderwertiger Verbinder verwendet, kann die Verbindung fehlerhaft sein.

Hinweis: Prüfen Sie bitte zunächst alle bekannten Verbindungen, bevor die Fehlersuche fortgesetzt wird.

Ein Kabelbruch kann leichter gefunden werden, wenn man die Länge der Schleife in dem Bereich, in dem der Bruch vermutet wird, immer weiter halbiert, bis nur noch ein kleiner Kabelabschnitt übrig ist.

Die folgende Methode funktioniert nicht bei aktiviertem *ECO-Modus*. Stellen Sie sicher, dass der *ECO-Modus* deaktiviert ist. Siehe *ECO-Modus auf Seite 27*.

1. Prüfen Sie, ob die Anzeigelampe an der Ladestation blau blinkt. Dies zeigt eine Unterbrechung in der Begrenzungsschleife an. Siehe *LED-Anzeigelampe an der Ladestation auf Seite 46*.

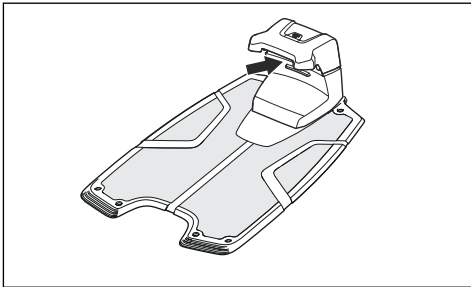

2. Prüfen Sie, ob Begrenzungskabelanschlüsse an der Ladestation korrekt vorgenommen wurden und nicht beschädigt sind. Prüfen Sie, ob die Anzeigelampe an der Ladestation noch immer blau blinkt.

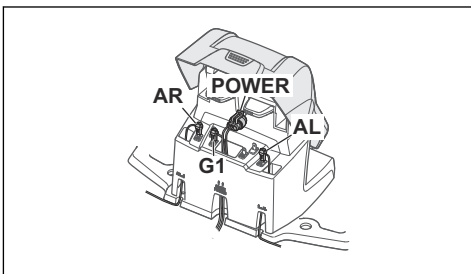

3. Verbinden Sie die Anschlüsse von Leitkabel und Begrenzungskabel mit der Ladestation.
Vertauschen Sie zunächst Anschluss AL und G1. Einige Modelle verfügen über zusätzliche Leitkabel. Bei ihnen kann dieselbe Vorgehensweise angewandt werden.

Leuchtet die Anzeigelampe dauerhaft grün, befindet sich der Bruch irgendwo am Begrenzungskabel zwischen AL und der Stelle, an der das Leitkabel mit dem Begrenzungskabel verbunden ist (dicke schwarze Linie in der Zeichnung).

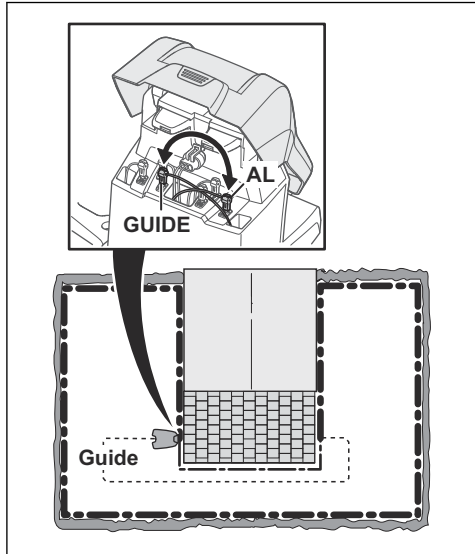

Zur Behebung des Fehlers benötigen Sie Begrenzungskabel, Anschlussklemme(n) und Verbinder:

- a) Ist das vermutlich defekte Begrenzungskabel kurz, so ist es am einfachsten, das gesamte Begrenzungskabel zwischen AL und der Stelle auszutauschen, an der das Leitkabel mit dem Begrenzungskabel verbunden ist (dicke schwarze Linie).
- b) Wenn das vermutlich defekte Begrenzungskabel lang ist (dicke schwarze Linie), dann gehen Sie wie folgt vor: Bringen Sie AL und G1 zurück in die jeweilige Ausgangsposition. Trennen Sie anschließend AR. Schließen Sie ein neues Schleifenkabel an AR an. Schließen Sie das andere Ende des neuen Schleifenkabels in der Mitte des vermutlich defekten Kabelabschnitts an.

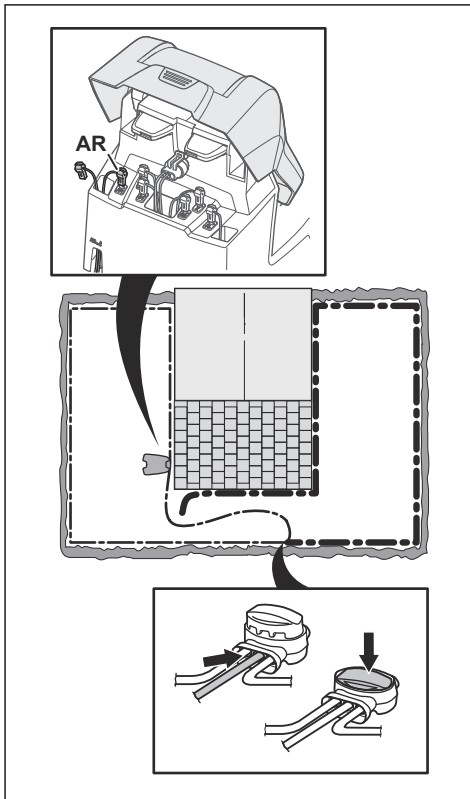

Leuchtet die Anzeigelampe jetzt grün, befindet sich der Bruch an einer Stelle zwischen dem ausgesteckten Ende und der Stelle, an der das neue Kabel angeschlossen wurde (dicke schwarze Linie unten). Verschieben Sie in diesem Fall das neue Kabel näher in Richtung ausgestecktes Ende (ungefähr in der Mitte des Bereichs, in dem der Bruch vermutet wird), und prüfen Sie erneut, ob die Anzeigelampe grün leuchtet.

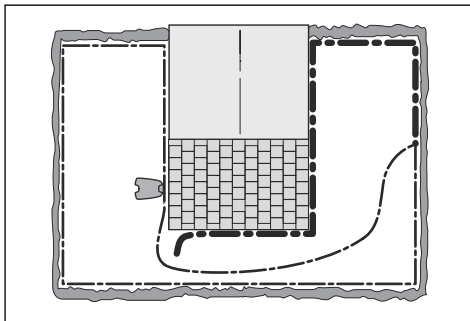

Fahren Sie fort, bis nur noch ein kurzes Teilstück den Unterschied zwischen einer dauerhaft grün leuchtenden und einer blau blinkenden Anzeigelampe ausmacht. Befolgen Sie dann die Anweisungen in Schritt 5 unten.

4. Wenn die Anzeigelampe in Schritt 3 oben weiterhin blau blinkt: Bringen Sie AL und G1 zurück in die jeweilige Ausgangsposition. Tauschen Sie dann AR und G1 aus. Leuchtet die Anzeigelampe jetzt mit grünem Dauerlicht, trennen Sie AL und schließen ein neues Begrenzungskabel an AL an. Schließen Sie das andere Ende des neuen Kabels in der Mitte des vermutlich defekten Kabelabschnitts an. Befolgen Sie das gleiche Verfahren wie unter 3a) und 3b) oben.
5. Sobald der Bruch aufgespürt wurde, muss der beschädigte Abschnitt durch ein neues Kabel ersetzt werden. Verwenden Sie stets Originalverbinder.

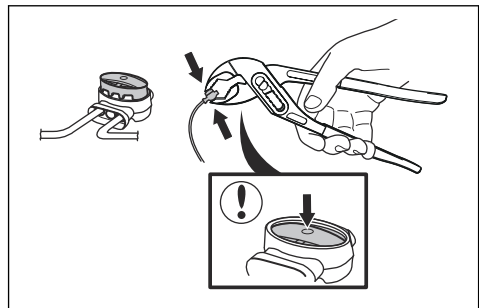

7 Transport, Lagerung und Entsorgung

7.1 Transport

Die mitgelieferten Lithium-Ionen-Akkus entsprechen den Anforderungen des Gefahrgutrechts.

- Beachten Sie sämtliche geltende nationale Vorschriften.
- Beachten Sie für den gewerblichen Transport, darunter durch Dritte oder Speditionen, die gesonderten Anforderungen auf Verpackung und Etiketten.

7.2 Lagerung

- Laden Sie das Produkt vollständig auf. Siehe *So laden Sie den Akku auf Seite 35*.
- Trennen Sie das Gerät mit dem **Hauptschalter**. Siehe *So schalten Sie des Geräts aus auf Seite 34*.
- Reinigen Sie das Produkt. Siehe *Reinigen des Geräts auf Seite 36*.
- Bewahren Sie das Gerät an einem trockenen, frostfreien Platz auf.
- Bewahren Sie das Produkt mit allen Rädern auf ebenem Untergrund auf oder verwenden Sie eine Husqvarna-Wandhalterung.
- Wenn Sie die Ladestation in Innenräumen aufbewahren, trennen und entfernen Sie das Netzteil und alle Stecker von der Ladestation. Stecken Sie das Ende jedes Anschlusskabels in einen Behälter mit Fett.

Hinweis: Wenn Sie die Ladestation im Freien aufbewahren, trennen Sie nicht die Stromversorgung und die Anschlussklemmen.

7.3 Entsorgung

- Befolgen Sie die örtlichen Recyclinganforderungen und geltenden Vorschriften.
- Informationen zum Entfernen der Batterie finden Sie unter *So entfernen Sie den Akku auf Seite 52*.

7.3.1 So entfernen Sie den Akku



ACHTUNG: Entfernen Sie den Akku nur, wenn Sie das Gerät entsorgen. Wenn Sie das Gewährleistungssiegel entfernen, erlischt die Husqvarna-Gewährleistung.

1. Trennen Sie das Gerät mit dem **Hauptschalter**. Siehe *So schalten Sie des Geräts aus auf Seite 34*.

2. Ziehen Sie die Tülle am Ladekabel ganz vorne am Gerät heraus, und entfernen Sie vorsichtig die Anschlussklemme.
3. Heben Sie die Abdeckung an, eine Ecke nach der anderen.
4. Entfernen Sie die 14 Schrauben mit einem Torx 20-Schlüssel.

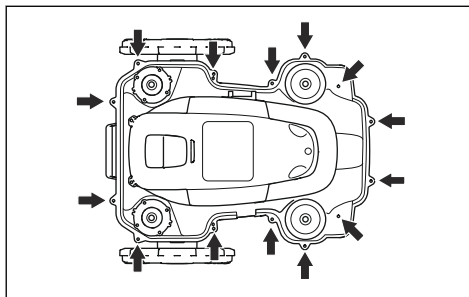

5. Heben Sie das Oberteil des Chassis an der Hinterkante an.
6. Trennen Sie das Kabel von der Hauptleiterplatte.
7. Entfernen Sie das Oberteil des Chassis.
8. Entfernen Sie die 3 Schrauben, mit denen der Akku befestigt ist, mit einem Torx 20-Schlüssel.

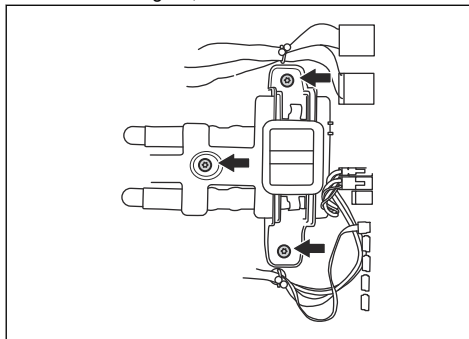

9. Trennen Sie den Akkuanschluss von der Hauptleiterplatte.
10. Öffnen Sie die Akkuabdeckung und entnehmen Sie den Akku.

8 Technische Angaben

8.1 Technische Daten

Abmessungen	Automower® 520	Automower® 550
Länge, cm/Zoll	72/28,3	72/28,3
Breite, cm/Zoll	56/22	56/22
Höhe, cm/Zoll	31/12	31/12
Gewicht, kg/lb	13,3/29,3	13,5/29,8
Elektrisches System	Automower® 520	Automower® 550
Akku, Lithium-Ionen 18,5 V/4,0 Ah Art.-Nr.	593 11 41-06	
Akku, Lithium-Ionen 18V/5,2Ah Art.-Nr.		588 14 64-01 (2 St.) 5,2 Ah/Akku
Akku, Lithium-Ionen 18 V/4,0 Ah, Art.-Nr.	593 11 41-02, 593 11 42-01, 593 11 41-04, 580 68 33-03, 593 11 41-05	
Akku, Lithium-Ionen 18,25V/4,0 Ah, Art.-Nr.	593 11 41-03, 593 11 42-02, 580 68 33-04	
Akku, Lithium-Ionen 18 V/5,0 Ah, Art.-Nr.		593 11 84-01, 593 11 84-03, 588 14 64-02, 593 11 84-04, 593 11 84-05 (2 St.) 5,0 Ah/Akku
Akku, Lithium-Ionen 18 V/4,9 Ah, Art.-Nr.		593 11 84-02, 588 14 64-03 (2 St.) 4,9 Ah/Akku
Netzteil (28 V DC), V AC	100-240	100-240
Länge des Niederspannungskabels, m/ft	10/33	10/33
Mittlerer Energieverbrauch bei maximalem Einsatz	17 kWh/Monat bei einer Ar- beitsbereich von 2200 m ² /0,55 Acres	23 kWh/Monat bei einer Ar- beitsbereich von 5000 m ² /1,25 Acres
Ladestrom, A DC	2,2	7
Art des Netzteils ⁶	ADP-60JR XX, FW7438/28/D/XX/Y	ADP-200JR XX, FW7458/28/D/XX/Y
Durchschnittliche Mähzeit, min	75	270
Durchschnittliche Ladezeit, min	50	60

⁶ XX, YY können beliebige alphanumerische Zeichen oder leer sein, nur für Marketingzwecke, keine techni-
schen Unterschiede.

Begrenzungskabelantenne	Automower® 520	Automower® 550
Betriebsfrequenzband, Hz	100-80000	100-80000
Maximales Magnetfeld ⁷ , dBuA/m	82	82
Maximale Funkfrequenz-Leistung ⁸ , mW bei 60 m	<25	<25

Geräuschpegel⁹	Automower® 520	Automower® 550
Geräuschemission-Unsicherheiten K_{WA} , dB (A)	1	1
Gemessener Schalleistungspegel, dB (A)	58	60
Garantierter Schalleistungspegel, dB (A)	59	61
Schalldruck-Geräuschpegel am Ohr des Bedieners ¹⁰ , dB (A)	47	49

Mähen	Automower® 520	Automower® 550
Schneidsystem	Drei rotierende Klingen	
Maximale Schneidmotordrehzahl, U/min	2300	2300
Stromverbrauch beim Mähen, W +/- 20 %	30	35
Schnitthöhe, cm/Zoll	2-6/0,8-2,4	2-6/0,8-2,4
Schnittbreite, cm/Zoll	24/9,4	24/9,4
Engste mögliche Passage, cm/Zoll	60/24	60/24
Maximaler Steigungsgrad für Schnittbereich, %	45	45
Maximale Hangneigung für Begrenzungskabel in %	15	15
Maximale Länge des Begrenzungskabels, m/ft	800/2600	800/2600
Maximale Länge Leitkabelschleife ¹¹ , m/ft	400/1300	400/1300
Maximaler Abstand zum Begrenzungskabel, m/ft	35/115	35/115
Arbeitskapazität, m ² /Acre(s), +/- 20 %	2200/0,55	5000/1,25

IP-Code	Automower® 520	Automower® 550
Mähroboter	IPX4	IPX4
Ladestation	IPX1	IPX1
Netzteil	IP44	IP44

⁷ Gemessen gemäß EN 303 447.

⁸ Maximale Ausgangsleistung zu den Antennen im Betriebsfrequenzbereich.

⁹ Bestimmt gemäß Richtlinie 2006/42/EG und Norm EN 50636-2-107.

¹⁰ Unsicherheiten bei Schalldruck K_{pA} , 2-4 dB (A).

¹¹ Die Leitkabelschleife ist die Schleife, die vom Leitkabel und dem Teil des Begrenzungskabels von der Verbindung mit dem Leitkabel zum rechten Anschluss in der Ladestation gebildet wird.

Unterstützte Frequenzbandbreiten	
Bluetooth®-Frequenzbereiche	2400,0-2483,5 MHz
Automower® Connect 2G	GSM 850 MHz, E-GSM 900 MHz, DCS 1800 MHz, PCS 1900 MHz
Automower® Connect 3G	Band19 (800MHz), Band5 (850MHz), Band8 (900MHz), Band2 (1900MHz), Band1 (2100MHz)
Automower® Connect 4G	Band12 (700MHz), Band17 (700MHz), Band28 (700MHz), Band13 (700MHz), Band20 (800MHz), Band26 (850MHz), Band5 (850MHz), Band19 (850MHz), Band8 (900MHz), Band4 (1700MHz), Band3 (1800MHz), Band2 (1900MHz), Band25 (1900MHz), Band1 (2100MHz), Band39 (1900MHz)

Leistungsklasse		
Bluetooth®-Ausgangsleistung	8 dBm	
Automower® Connect 2G	Leistungsklasse 4 (GSM/E-GSM)	33 dBm
	Leistungsklasse 1 (DCS/PCS)	30 dBm
	Leistungsklasse E2 (GSM/E-GSM)	27 dBm
	Leistungsklasse E2 (DCS/PCS)	26 dBm
Automower® Connect 3G	Leistungsklasse 3	24 dBm
Automower® Connect 4G	Leistungsklasse 3	23 dBm

Es kann keine Garantie für die vollständige Kompatibilität zwischen dem Gerät und anderen kabellosen Systemen wie Fernbedienungen, Funksendern, Hörgeräte-Schleifen, im Boden verlegten elektrischen Umzäunungen von Viehweiden o. Ä. übernommen werden.

Die Geräte werden in England oder Tschechien hergestellt. Siehe Informationen auf dem Typenschild. Siehe *Geräteübersicht auf Seite 4*.

8.2 Eingetragene Marken

Die *Bluetooth*®-Wortmarke und die Logos sind eingetragene Marken von Bluetooth SIG, inc. und die Verwendung dieser Marken durch Husqvarna erfolgt unter Lizenz.

9 Gewährleistung

9.1 Garantiebedingungen

Die Garantie von Husqvarna® gewährleistet die Funktionsfähigkeit dieses Geräts für einen Zeitraum von 2 Jahren ab dem Kaufdatum. Die Garantie deckt gravierende Material- und Herstellungsfehler ab. In der Garantiezeit wird das Gerät kostenlos ersetzt bzw. repariert, wenn folgende Bedingungen erfüllt sind:

- Das Gerät und die Ladestation dürfen nur in Übereinstimmung mit den Anweisungen in dieser Bedienungsanleitung verwendet werden. Diese Herstellergarantie hat keine Auswirkungen auf die Gewährleistungsansprüche gegenüber dem Händler/Einzelhändler.
- Es darf vom Benutzer bzw. durch nicht berechtigte Dritte kein Versuch unternommen werden, das Gerät zu reparieren.

Nicht von der Garantie abgedeckt sind beispielsweise folgende Schäden:

- Schäden, die durch eingedrungenes Wasser bei Verwendung eines Hochdruckreinigers oder durch das Eintauchen in Wasser verursacht werden, z. B. wenn sich aufgrund starker Regenfälle Wasseransammlungen bilden.
- Schäden durch Blitzschlag.
- Schäden durch nicht ordnungsgemäße Lagerung des Akkus oder durch falschen Umgang mit dem Akku.
- Schäden aufgrund der Nichtverwendung eines Originalakkus von Husqvarna.
- Schäden, die durch die Verwendung von Nicht-Originalersatzteilen und Zubehör von Husqvarna, wie Klingen und Installationsmaterial, entstanden sind.
- Schäden am Schleifenkabel.
- Schäden durch nicht-autorisierte Änderungen oder Eingriffe in das Gerät oder Netzteil.

Die Klingen und Räder sind Verschleißteile und fallen nicht unter den Geltungsbereich dieser Garantie.

Sollten Sie eine Störung Ihres Husqvarna-Geräts feststellen, setzen Sie sich bitte mit dem Husqvarna-Kundenservice in Verbindung. Bitte halten Sie die Quittung und die Seriennummer des Geräts bereit, wenn Sie mit dem Husqvarna-Kundenservice Kontakt aufnehmen.

10 EU-Konformitätserklärung

Wir, Husqvarna AB, SE 561 82 Huskvarna, SWEDEN,
Tel. +46 36 146500, erklären in alleiniger
Verantwortung, dass das Gerät:

Beschreibung	Mähroboter
Marke	Husqvarna
Typ/Modell	HUSQVARNA AUTOMOWER® 520/550
Identifizierung	Seriennummern von 2021 Woche 40

Erfüllt die folgenden EU-Vorschriften und -Richtlinien:

Richtlinie	Beschreibung
2006/42/EC	Maschinenrichtlinie
2014/53/EU	Zu Funkanlagen
2011/65/EU	Beschränkung der Verwendung bestimmter gefährlicher Stoffe

und dass die folgenden harmonisierten Normen und/
oder technischen Daten angewendet werden;

- EN 60335-1:2012+AC:2014+A11:2014+A13:2017
- EN 50636-2-107:2015+A1:2018+A2:2020
- EN IEC 63000:2018
- EN 61000-6-1:2007
- EN 61000-6-3:2007+A1:2011+AC:2012
- ETSI EN 301 489-1 V2.2.3
- ETSI EN 301 489-3 V2.1.1
- ETSI EN 301 489-17 V3.1.1
- Draft ETSI EN 303 447 V1.2.1_0.1.16
- ETSI EN 300 328 V2.2.2

und für HUSQVARNA AUTOMOWER® ausgestattet
mit :

- ETSI EN 301 489-52 V1.1.0
- ETSI EN 301 489-19 V2.1.1
- ETSI EN 301 908-1 V13.1.1
- ETSI EN 301 908-2 V13.1.1
- ETSI EN 301 511 V.12.5.1

bei HUSQVARNA AUTOMOWER® ausgestattet mit :

- ETSI EN 301 489-52 V1.1.0
- ETSI EN 301 489-19 V2.1.1
- ETSI EN 301 908-1 V13.1.1
- ETSI EN 301 908-13 V13.1.1
- ETSI EN 301 511 V.12.5.1





Husqvarna[®]

AUTOMOWER[®] ist eine Marke von Husqvarna AB.
Copyright[®] 2021 HUSQVARNA. Alle Rechte vorbehalten.

www.husqvarna.com

Originalanweisungen

1142737-51



2021-09-21